

**ESG  
JELENTÉS  
2022**



# Tartalom

Jelentésünkről.....	3
Köszöntő.....	3
Bemutakozás.....	4
Tények és adatok.....	11
Értékrendünk, küldetésünk.....	12
Fenntarthatósági stratégiánk.....	12
Érdekelt feleink.....	14
ESG-megközelítésünk és lényeges témáink.....	15
Környezet iránti elkötelezettségünk.....	16
Társadalom iránti felelősségvállalásunk.....	19
Felelős vállalatirányításunk.....	23
Teljesítménymutatók.....	25



# Jelentésünkről

ESG jelentésünkben publikált információk a Szabó Fogaskerékgyártó Kft. tevékenységére vonatkoznak.

Az ESG jelentés a 2022. év január 1-december 31. közötti időszakát öleli fel. Ez az időszak összhangban van a pénzügyi beszámolás időszakával.

A közölt adatok 2022. december 31-re vonatkoznak.

További információ: Amennyiben a jelentéssel vagy a benne található információkkal bármilyen kérdése felmerülne, kérjük, a [krisztian.szabo@szabofogaskerek.hu](mailto:krisztian.szabo@szabofogaskerek.hu) e-mail címen jelezzék.

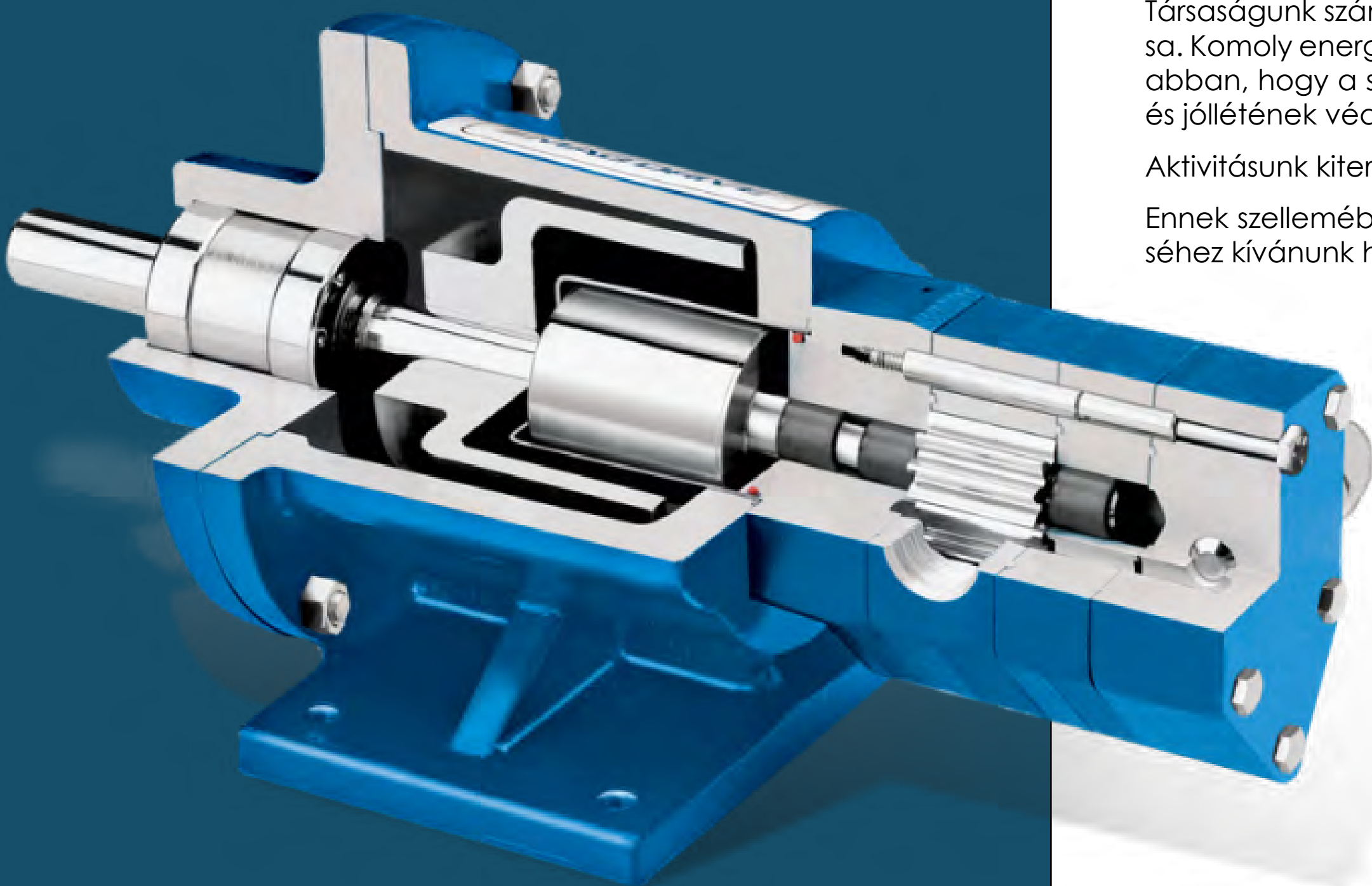

# Köszöntő

Tisztelt Olvasó!

Örömmre szolgál, hogy bemutathatjuk első, 2022. évre vonatkozó fenntarthatósági jelentésünket.

A Szabó Fogaskerékgyártó Kft. már több, mint 45 éve sikeresen működik. Fő tevékenységünk a magas minőségű fogaskerekek és hajtóművek összeszerelése, hazai és nemzetközi piacokra egyaránt. Büszkék vagyunk rá, hogy az elmúlt évek alatt regionálisan az iparág meghatározó vállalkozásává váltunk. Éppen ezért érezzük annak a felelősségét, hogy a klasszikus üzleti tevékenységünkön felül, a folyamatos modernizálás mellett, hatványozottan odafigyeljünk a fenntarthatóságra.

Továbbra is éberek és elkötelezettek vagyunk a folyamatos fejlődés iránt. Megbízható, időtálló és rugalmas folyamatok és minőségirányítási rendszer révén képesek vagyunk termelési kapacitásunkat optimálisan megtervezni és maximalizálni, és olyan szilárd alapot képezni, amely megfelel a globális piacunk igényeinek. Ügyfeleink szükségleteinek maximális kielégítése során minden tekintetben törekszünk az ESG-szemléletű működésre, az erőforrások optimális kihasználására és a környezettudatosságra.

Társaságunk számára rendkívül fontos tényező a környezeti és vállalatirányítási kötelezettségei mellett a munkavállalók fókuszba állítása. Komoly energiát fordítunk a képzésre és a tehetséggondozásra, valamint a munkavállalóink elkötelezettségének erősítésére. Hiszünk abban, hogy a szervezetek nem lehetnek fenntarthatók leglényegesebb erőforrásuk, a munkavállalók biztonságának, egészségének és jóllétének védelme nélkül. Megbecsüljük munkatársaink sokszínűségét és elköteleztük magukat az esélyegyenlőség mellett.

Aktivitásunk kiterjed a társadalmi felelősségvállalásra, mely a helyi közösség számára nyújtott adományozásban fejeződik ki.

Ennek szellemében folyamatos minőségre és innovációra törekszünk oly módon, hogy közben a fenntartható, zöld jövő megteremtéséhez kívánunk hozzájárulni.

Üdvözlettel:



**Szabó Krisztián**

Szabó Fogaskerékgyártó Kft.

Ügyvezető

# Bemutakozás

A Szabó Fogaskerékgyártó Kft. megalapítása óta Szabó Ferenc kizárólagos tulajdonában áll és már több, mint 45 éve működik. Fő tevékenységünk a magas minőségű fogaskerekek és hajtóművek összeszerelése, hazai és nemzetközi piacokra egyaránt. A kaposvári telephelyen jelenleg több, mint 50 munkavállalót foglalkoztatunk. Tevékenységünket saját állományú, magasan képzett munkaerő segítségével látjuk el és intenzív növekedésünkkel váltunk az évek alatt regionálisan az iparág meghatározó vállalkozásává.

Kijelenthetjük, hogy vállalatunk elmúlt évekbeli pénzügyi teljesítménye fejlődő képet mutatott, mind árbevétel-termelés, mind jövedelemtermelő képesség szempontjából. A vállalatvezetésünknek már a kezdetektől fogva kiemelten fontos volt a stratégiai tervezés, a következő évekre fókuszáló vizionálás, majd az abban véglegesített szisztematikus végrehajtása. Már az induláskor a fogaskerekre, mint fő termékvonagra helyeztük a hangsúlyt. Üzletpolitikánk mindig is az „alapanyagtól a végtermékig„ filozófiát követte, azaz minden, a végtermék előállításához szükséges munkafolyamatot képesek kell lenni házon belül előállítani.

A Szabó Fogaskerékgyártó Kft. jelenlegi gyártókapacitását 2006-ban létesítette Kaposváron, ahol 2.500 m<sup>2</sup>-en folytatunk termelőtevékenységet, valamint egy 1.000 m<sup>2</sup>-en logisztikai csarnokot is használunk. A folyamatos fejlesztési folyamat eredményeként számos iparágban (mezőgazdaság, vasút és autóipar, bányászat stb.) képviseljük magunkat, a forgalmazott termékeink a kis szériás precíziós fogaskerekeken túl egészen a mezőgazdaságban használt, nagyobb szériában gyártott-, illetve a szélenergia ipar számára előállított nagy mérettartományú termékekig terjed.

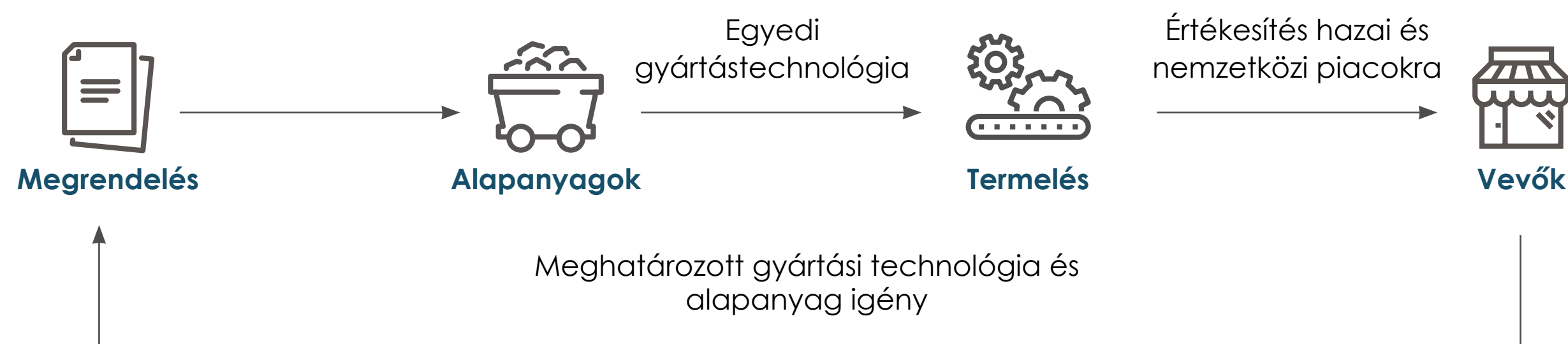

## Szabó Fogaskerékgyártó Kft. számokban:

**2,4 Mrd Ft**  
éves árbevétel

**16%-os**  
EBITDA margin

**50 fős**  
munkavállalói létszám

**3 500 m<sup>2</sup>**  
alapterületű telephely

## Árbevétel (ezer Ft)

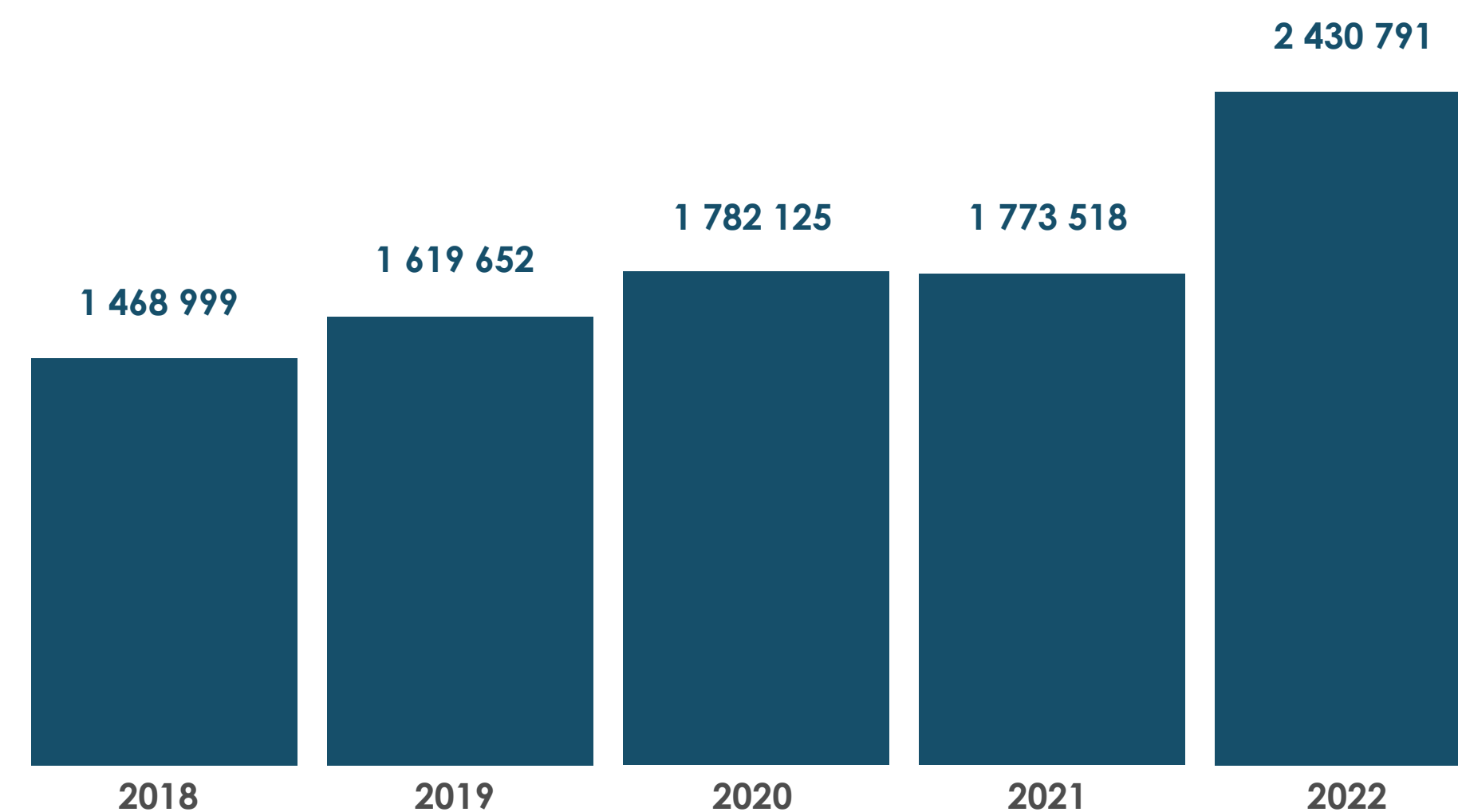

# Mérföldköveink

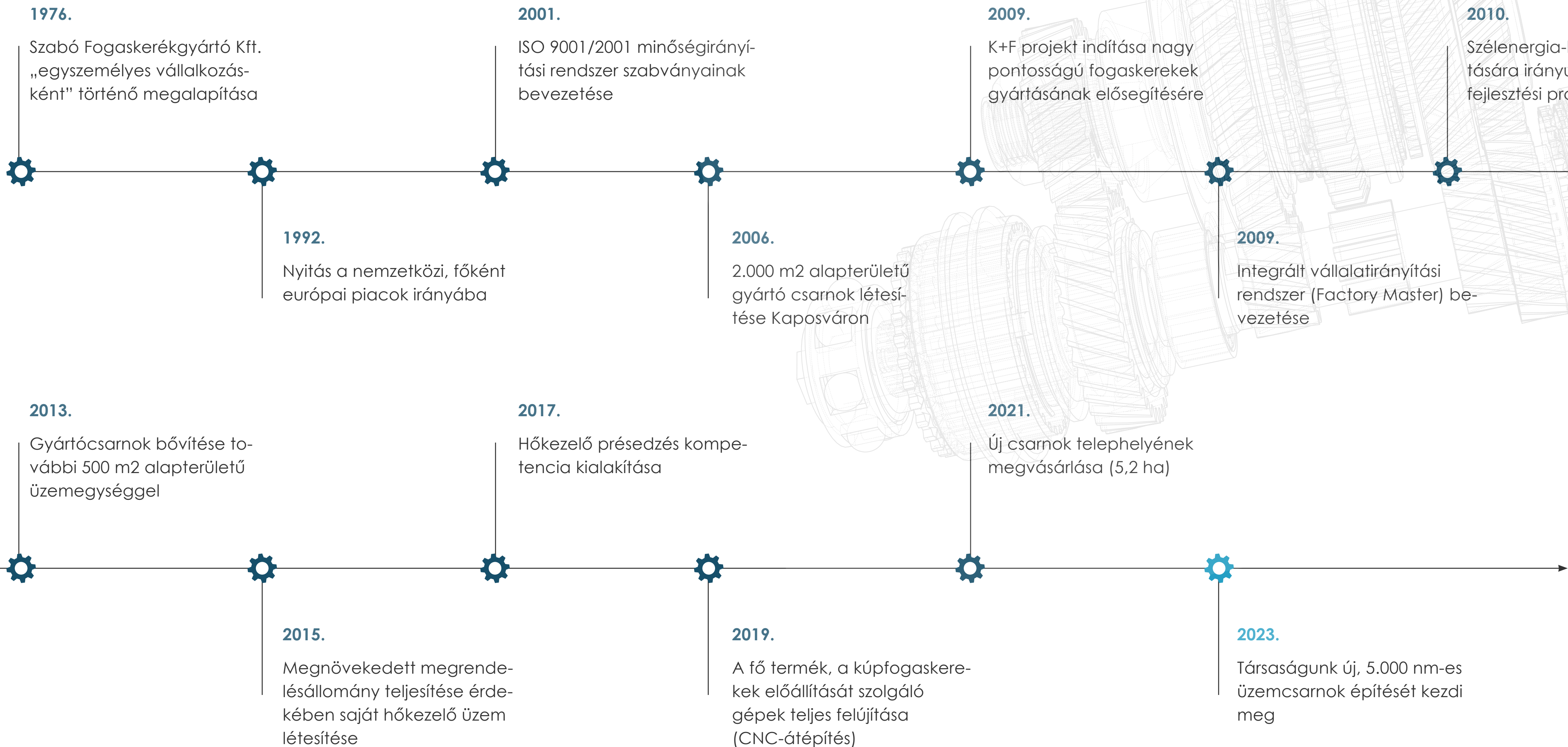

# Tevékenységi körök

Fő profilunk az erőátviteli berendezések gyártása: forgácsoló munkák kivitelezése, fogazott alkatrészek (fogaskerek, kúpfogaskerek, tengelyek, bordástengelyek, hajtóművek) gyártástervezése és gyártása.

## Erőátviteli berendezések gyártása

A társaságunk jellemzően vevői megrendelésre gyárt alkatrészeket, elsősorban vevői technológia, műszaki rajzok alapján, nagy hangsúlyt helyezve arra, hogy minden munkafolyamat házon belül kerüljön megvalósításra. Ezen munkafolyamat kialakításnak megfelelően történt a termelőüzem gépesítése és a kiszolgáló szolgáltatások (például hőkezelés) rendjének kialakítása. A vállalat több száz, az alábbi termékcsoporthoz sorolható vevőspecifikus fogaskerék típust gyárt.

### Termékcsoporthoz:

- Homlokfogaskerek (fogköszörült kivitelben is)
- Ferde fogazású homlokfogaskerek (fogköszörült kivitelben is)
- Nyílfogazat
- Bordástengelyek
- Lánckerek
- Egyenes/ívelt fogazású kúpfogaskerek
- Belső fogazású fogaskerek
- Hajtómű házak



# Hőkezelési szolgáltatás

Vállalatunk 2015-ben saját hőkezelő üzemet létesített kaposvári telephelyükön, mely az általuk gyártott termékek hőkezelése mellett lehetőséget ad bémunka végzésére. A régióban is hiánypótlónak számító beruházás által idő- és költség takarítható meg, hiszen nem kell egy közbülső fázis miatt az ország távoli pontjai között oda-vissza utaztatni a termékeket, mely a fenntartható gondolkodásunk szempontjából is fontos tényező, ráadásul sokkal pontosabban tervezhető a teljes gyártási folyamat.

A társaságunk saját hőkezelő üzemében bémunkában vállalja különböző ipari termékek gázcementálását, betétedzését, nitrocementálását, nemesítését, normalizálását, lágyítását. A hőkezelési folyamatokat többcélú kamrás kemencében végezzük. A technológiai sor további elemei: megeresztő kemence és alkatrészmosó berendezés. A kemencékben nitrogén védőgáz hozzáadásával történik a hőkezelés, a kéreg vastagságát pedig – a vevői igények alapján – technológiai paraméterek segítségével változtatják 0,2 mm-től indulóan.

Mindemellett tevékenységünkhöz tartozik még - kiemelt egyedi innovációként - a nagy precizitású fogaskerekek gyártása különböző élelmiszeripari/vegyipari alkalmazásokhoz, a gyártástechnológia fejlesztése és a hajtóműgyártás összeszereléssel.

## Az általunk felhasznált technológiák

- CNC lefejtőmarás
- CNC fogköszörülés, belső fogazás, üregelés
- CNC esztergálás
- CNC marás
- CNC köszörülés, hőkezelés
- 3D CNC mérés

# Az általunk kiszolgált iparágak

Mezőgazdasági gépipar (nagy szériák), kis szériájú, nagy precizitású fogaskerekek fogaskerék szivattyúkba, nagy mérettartományú fogaskerekek a szélenergia ipar számára. Ezen felül: autóipar, vasút, bányagépipar, papíripar, építőipari gépek.

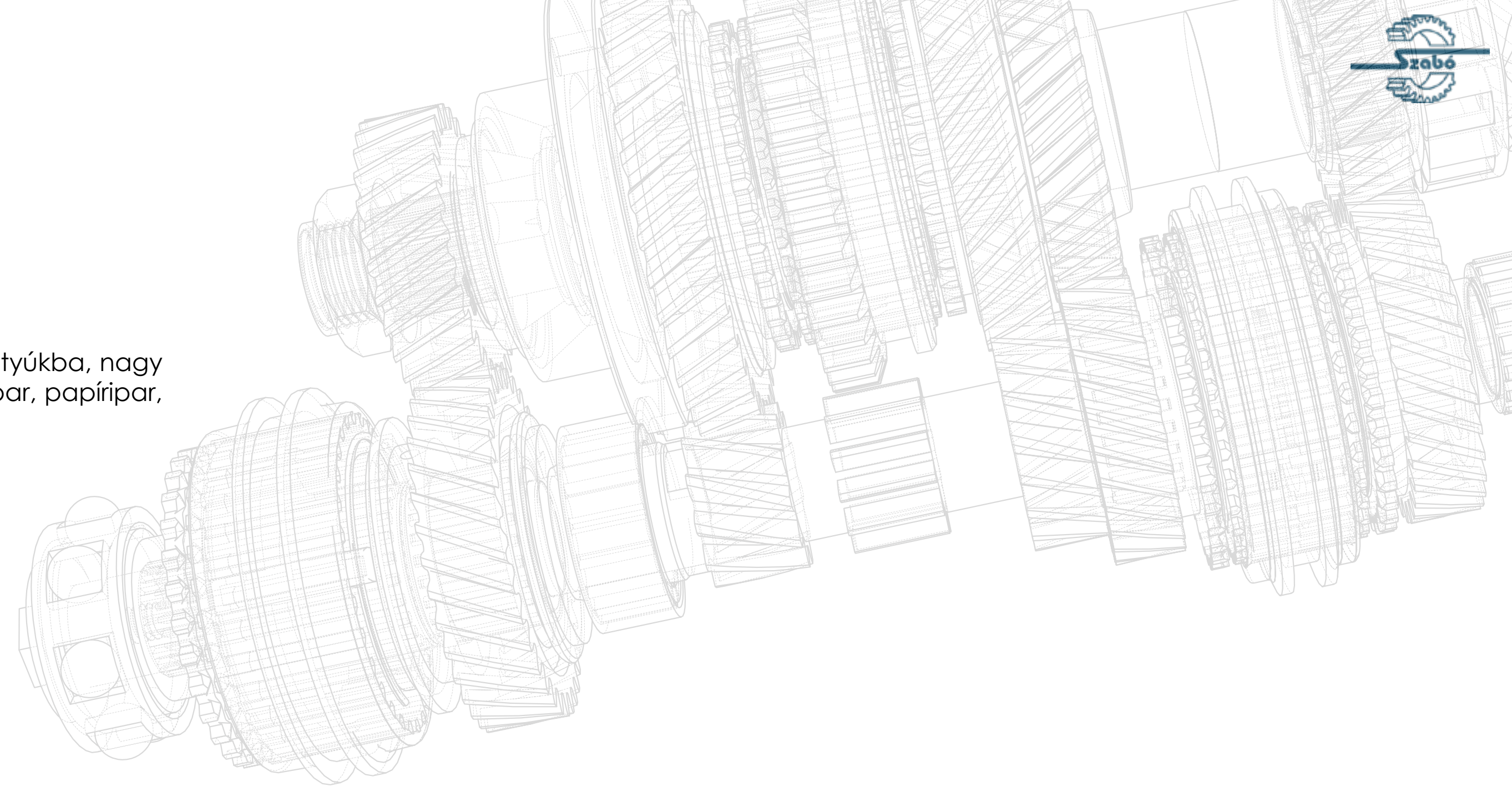

## Partnereink





# Díjaink, elismeréseink

- 2018.** Az év vállalkozója Somogy megyében
- 2018.** „Az év somogyi vállalkozása – közepes méretű vállalkozások kategóriája” díj a Somogyi Kereskedelmi és Iparkamarától
- 2020.** „Berufsbildungs Preis - Szakképzési díj” a Német-Magyar Kereskedelmi és Iparkamarától (DUIHK). A 2013-ban alapított díj olyan kiemelkedő projekteket, kezdeményezéseket díjaz, amelyek sajátos módon és példamutatóan népszerűsítik a gyakorlatorientált képzést Magyarországon. A díj ily módon lendületet kíván adni a hazai szakképzés előremutató tervezésének
- 2020.** **Somogy Gazdaságáért díj** a Szabó Fogaskerékgyártó Kft.-nek a Somogyi Kereskedelmi és Iparkamarától (SKIK), mely 2003 óta minden évben kitüntetéssel ismeri el a gazdasági életben kiemelkedő eredményeket elérő vállalkozásokat
- 2021.** **Somogy Gazdaságáért díj** a Szabó Fogaskerékgyártó Kft.-nek a Somogyi Kereskedelmi és Iparkamarától (SKIK)
- 2022.** **AAA Highest Creditworthiness Gold 2022** – a legmagasabb hitelképességet igazoló díj. A hitelezési kiválóság a gazdasági társaságok átlagon felüli hitelképességét mutatja. Ez a gazdálkodó egységek legutóbbi pénzügyi évre vonatkozó pénzügyi kimutatásain alapul, és előre jelzi a vállalkozás biztonságát a következő tizenkét hónapban

## Tanúsítványok

**ISO 9001:2015** - Az ISO 9001-es szabvány egy olyan irányítási rendszer követelményeit határozza meg, amely egy szervezet, vállalat minőség alapú érték-előállítási folyamatait helyezi középpontba.



# Pályázatok

## **GINOP\_PLUSZ-1.1.2-21-2022-00078 A Szabó Fogaskerékgyártó Kft. fejlesztési projektje**

A megvalósítandó európai uniós fejlesztés célja, hogy a Szabó Fogaskerékgyártó Kft. továbbfejlessze alkalmazott gyártástechnológiáit, infrastruktúráját, valamint megújuló energiaforrás segítségével csökkentse ökológiai lábnyomát. Az uniós támogatásból megvalósuló fejlesztés eredményeként a Szabó Fogaskerékgyártó Kft. növelni tudja kapacitását és szolgáltatásának minőségét, melynek eredményeként stabilabban helyt áll a mai bizonytalan gazdasági helyzetben. Megújuló energiaforrást hasznosító technológiájának köszönhetően pedig a vállalat a modern kor ökológiai követelményeinek is megfelel.

## **GINOP-1.1.7-17-BÉT-4 Környezeti -társadalmi- és vállalatirányítási szempontok és mit jelent az ESG egy vállalat életében**

A program fókusza, a KKV-k általános ESG és/vagy ESG-projektmenedzseri képzésének támogatása. A 2022-ben megszervezett oktatáson való részvétel jelentősen megalapozta az érintettek elméleti és gyakorlati ESG-tudását.

## **GINOP-2-2-1-08/2-2009-0026 Integrált vállalatirányítási rendszer bevezetése a Szabó Fogaskerékgyártó Kft.-nél**

## **GINOP-2-2-1-09/A/2-2009-0291 Fogaskerék profil-köszörűgép beszerzése a szélenergia ipar kiszolgálása érdekében**

## **GINOP-1.3.1-09/A/2009-0102 Igen nagy felületi pontosság elérését célzó Kutatás Fejlesztés a Szabó Fogaskerékgyártó Kft.-nél Kaposváron**

## **GINOP-1.3.1-10/A-2010-0037 Nagy méretű fogaskerék hajtóművek fogazott alkatrészeinek gyártási és ellenőrzési technológiáinak kifejlesztése szélenergetikai berendezésekhez**

## **GINOP-2.1.1-12/B-2013-0555 Kapacitásbővülést eredményező technológia, eszköz és épületefejlesztés új hőkezelőüzem létrehozásával a kaposvári Szabó Fogaskerékgyártó Kft.-nél**

## **GINOP-1.2.1-16-2017-01109 Termelési hatékonyság növelő, kompetencia és kapacitásbővülést eredményező beruházás a Szabó Fogaskerékgyártó Kft.-nél**



# Tények és adatok

(2022. év végi adatok alapján)

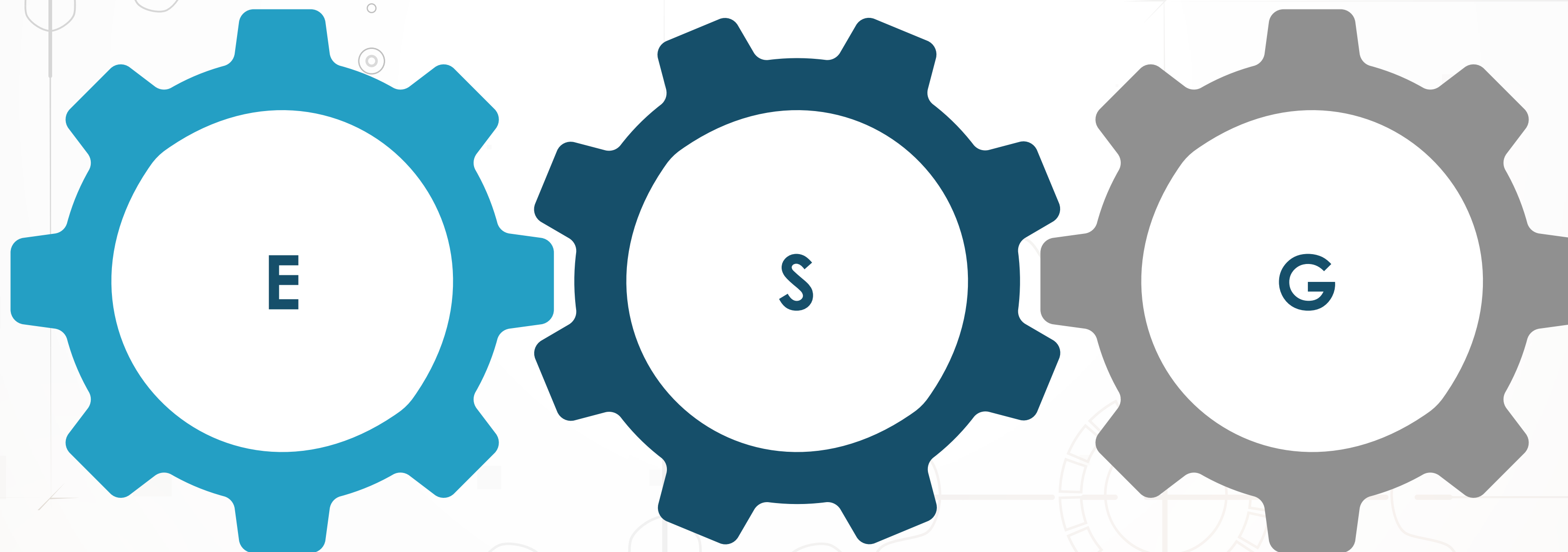

- 1.376.285 kWh/év energiafogyasztás
- 25% újrahasznosított irodai papírhasználat
- 5% az e-számlák aránya

- A munkahelyi balesetek száma 1 db
- Társadalmi felelősségvállalás, CSR 2 M Ft értékben
- Nyugdíjasok, kisebbségek és megváltozott munkaképességűek foglalkoztatása

- 383.387 eFt adózott eredmény
- Transzparens vállalatirányítás (Factory Master vállalatirányítási rendszer)
- Korrekt szabályozórendszer

# Értékrendünk, küldetésünk

Célunk, hogy teljes mértékben teljesítsük ügyfeleink igényeit. A nyersanyagtól a végtermékig a folyamat minden lépését pontosan ellenőrizve a legmagasabb minőségű fogaskerekeket gyártunk. A termékminőségre, a pontos szállításra és a versenyképes árra összpontosítunk. Elkötelezettek vagyunk gyártási folyamataink folyamatos javítása és optimalizálása iránt. A piac és az ügyfelek igényeinek megfelelően folyamatosan korszerűsítjük termelőberendezéseinket.

Fontosnak tartjuk, hogy motiváló környezetben, elégedett munkaerővel érjünk el sikereket. Vállalati erőforrás-tervezési rendszerünknek köszönhetően készen állunk az Ipar 4.0 legújabb kihívásaira.

## Fenntarthatósági stratégiánk

Fenntarthatósággal kapcsolatos törekvéseinket, felelősségünket nemcsak kötelességként éljük meg, hanem egyben példát is kívánunk mutatni a hozzánk hasonló profilú és méretű cégek számára. Alapvető célunk, hogy értéket teremtsünk a velünk kapcsolatban álló érdekelt felek számára, legyen szó akár munkatársainkról, ügyfeleinkről, beszállítóinkról, együttműködő partnereinkről vagy a társadalom bármely tagjáról. Példamutatás szempontjából fontosnak érezzük, hogy túllépve a minimális információközlési követelményeken, aktívan kommunikáljuk is ezeket.

Üzleti modellünkben fakadóan fenntarthatósági célkitűzéseink középpontjában a transzparens vállalatirányítás, valamint az ember, mint munkavállaló áll. Törekvésünk továbbá az, hogy minél több olyan terméket forgalmazzunk, melyek megfelelnek a fenntarthatósági követelményeknek, hogy mindezzel minél aktívabb szerepet töltsünk be a dekarbonizációs célok elérésében. Az ENSZ Fenntartható Fejlődési Céljai (SDG) közül az alábbi fő célkitűzések állnak fenntarthatósági stratégiánk fókuszában.

## SDG rövid leírása



### 1. A szegénység felszámolása

Megszüntetni mindenhol a szegénység minden formáját.



### 3. Egészség és jóllét

Biztosítani az egészséges életet és előmozdítani a jóllétet mindenki számára minden korosztályban.



### 4. Minőségi oktatás

Biztosítani a mindenkire kiterjedő és igazságos minőségi oktatást, valamint előmozdítani az egész életen át tartó tanulás lehetőségét mindenki számára.



### 8. Tisztességes munka és gazdasági növekedés

Előmozdítani a hosszantartó, átfogó és fenntartható gazdasági növekedést, a teljes és eredményes foglalkoztatást, valamint a méltó munkát mindenki számára.



### 9. Ipar, innováció és infrastruktúra

Alkalmazkodó infrastruktúrát építeni, előmozdítani az átfogó és fenntartható iparosodást, valamint elősegíteni az innovációt.



### 10. Egyenlőtlenségek csökkentése

Csökkenteni az országokon belüli és az országok közötti egyenlőtlenségeket.

## Hozzájárulásunk az ENSZ Fenntartható Fejlődési Céljainak (SDG) eléréséhez

A cég vezetésének célja nem csak a profittermelés, a vevői és a dolgozói elégedettség, hanem a társadalom egészségének érdekét is nézi, és ennek szellemében 2 M Ft támogatást nyújt egyesületek és alapítványok számára.

Fontosnak tartjuk a munka és magánélet egyensúlyát, továbbá a biztonságos munkavégzést. Törekszünk a munkahelyi balesetek arányának csökkentésére és nagy gondot fordítunk a munkahelyi higiéniaira is.

Támogatjuk kollegáink karriertervét, elsősorban a duálképzés rendszerére alapozva. Karriermodellt prezentálunk, saját belső képzéseink, tanműhelyünk is van.

Munkatársaink számára biztosítjuk a tisztességes, méltányos és egyenlő munkakörülményeket, ill. azok folyamatos javítására törekszünk.

Energiahatékonysági fejlesztések, melyek megvalósulását pályázatok megnyerésével is támogatunk (pl. GINOP\_PLUSZ-1.1.2-21-2022-00078).

Alapvetőnek tartjuk az egyenlő esélyek elvét, melynek szellemében pl. megváltozott munkaképességűeket is foglalkoztatunk.

# Érdekelt feleink

Azonosítottuk azon legfontosabb érdekelt feleinket, akik közvetlenül vagy közvetve befolyásolják vállalatunk működését és akikre működésünk hatással van.

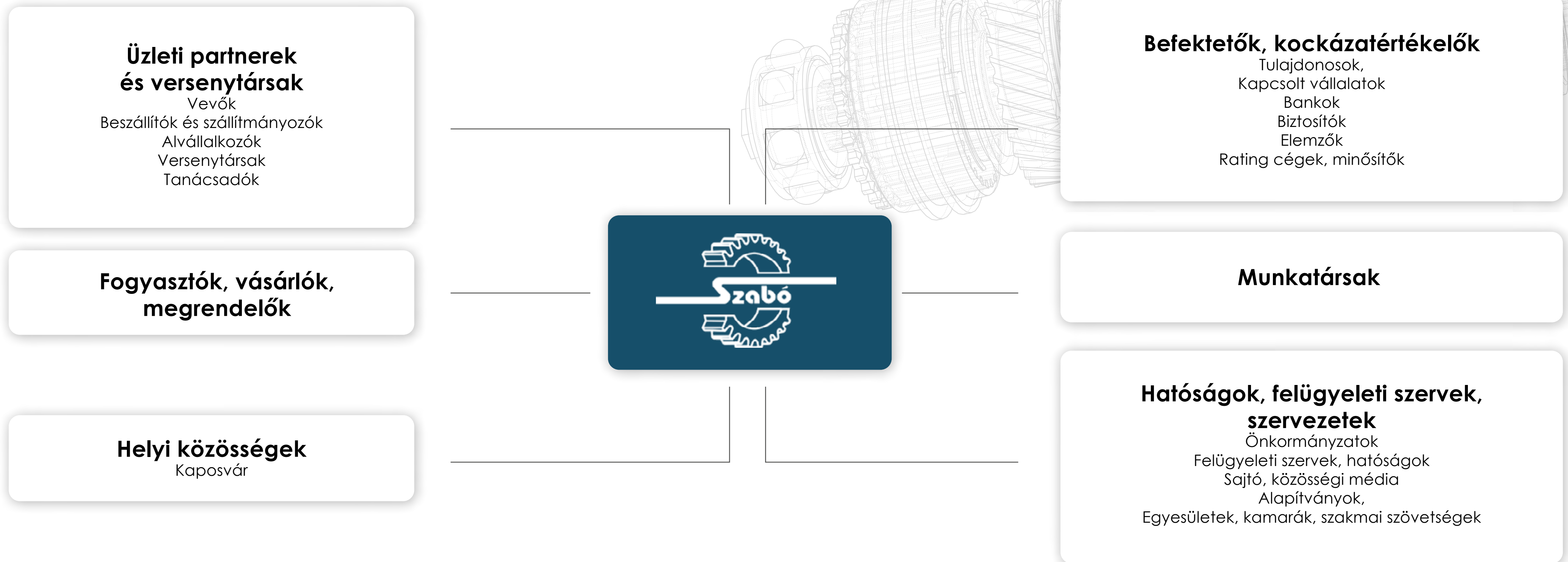

Egyre inkább fontosnak tartjuk, hogy a velünk kapcsolatba kerülő feleket tájékoztassuk fenntarthatósági és ESG-irányultságú célkitűzéseinkről, másrészt az ehhez vezető lépések elérésébe aktívan is bevonjuk őket párbeszéd formájában, hogy mi is jobban megismerhessük véleményüket.

# ESG-megközelítésünk és lényeges témáink

Első fenntarthatósági jelentésünkben a következő lényegességi témákról szeretnénk rövid beszámolót adni.



## Environment Környezeti elkötelezettség

- ✓ Termékminőség, termékbiztonság
- ✓ Energiafogyasztás
- ✓ Hulladékkezelés
- ✓ Digitalizáció
- ✓ Zöld iroda működtetése
  - ✓ Felelős papírhasználat
  - ✓ E-számlázás
  - ✓ E-szignó
  - ✓ LED-lámpák alkalmazása
  - ✓ Szelektív hulladékgyűjtés
  - ✓ Racionális vízhasználat



## Social Társadalmi felelősségvállalás

- ✓ Munkavállalók
  - ✓ HR stratégia
  - ✓ Átgondolt onboarding és képzési terv
  - ✓ Korrekt juttatási csomag
  - ✓ Hátrányos megkülönböztetés elkerülése, esélyegyenlőség biztosítása
  - ✓ Munkahelyi jóllét
  - ✓ Egészség és munkavédelem
  - ✓ Dolgozói elégedettség
  - ✓ Munka és magánélet egyensúlya
- ✓ Kommunikáció, belső tájékoztatás
- ✓ Társadalmi szerepvállalás, CSR



## Governance Vállalatirányítás

- ✓ Vezetőség, átlátható vállalatirányítás (Factory Master)
- ✓ Hiteles stratégia
- ✓ Körültekintő szabályzórendszer
  - ✓ Üzleti etika
  - ✓ Korrupcióellenes fellépés
- ✓ Kockázatkezelés

# Környezet iránti elkötelezettségünk

## Energiafogyasztás

Büszkék vagyunk termékeink minőségére, korszerű gyártóberendezéseinkre és szerszámainkra és elkötelezettek vagyunk a folyamatos, fenntartható fejlődés iránt. Évente energetikai szakreferens bevonásával megvizsgáljuk az energiahatékonyságunkat. Tevékenységünket az jellemzi, hogy az energiafelhasználásunk jelentős része értelemszerűen a gyártás során keletkezik.

## A Szabó Fogaskerékgyártó Kft. telephelyének az energiafelhasználása 2022-ben az alábbiak szerint oszlik meg

Szabó Fogaskerékgyártó Kft. villamosenergia fogyasztás megoszlása

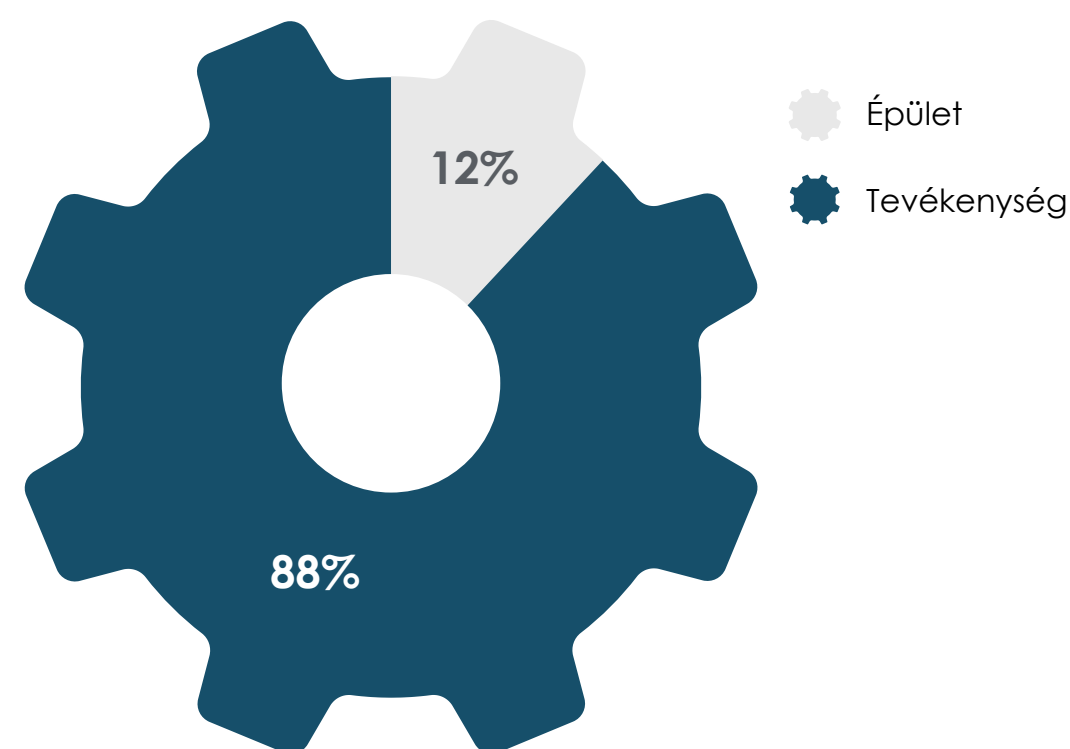

A fenti diagramból látszik, hogy a villamosenergia felhasználás jelentős része a termeléssel kapcsolatos folyamatokban jelenik meg.

Szabó Fogaskerékgyártó Kft. földgáz energia felhasználás megoszlása

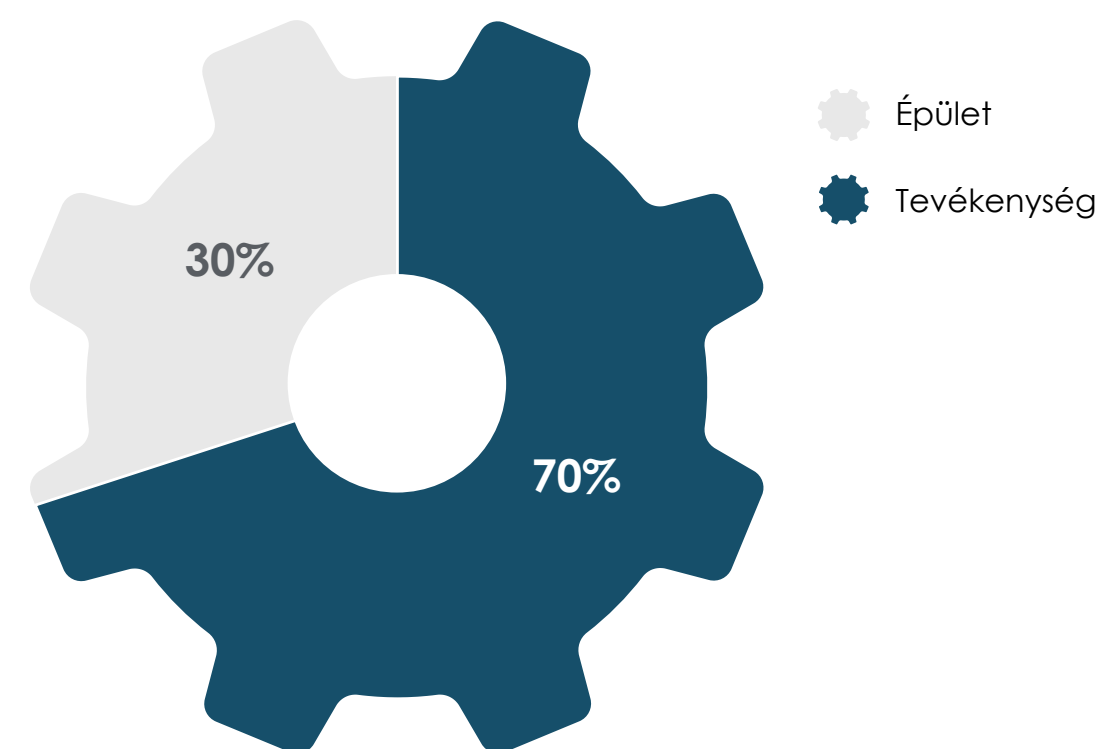

A földgáz esetében már jelentősebb az épületek energiafelhasználása, de továbbra is a technológia dominál.

Szabó Fogaskerékgyártó Kft. teljes energiamennyiség felhasználásának megoszlása

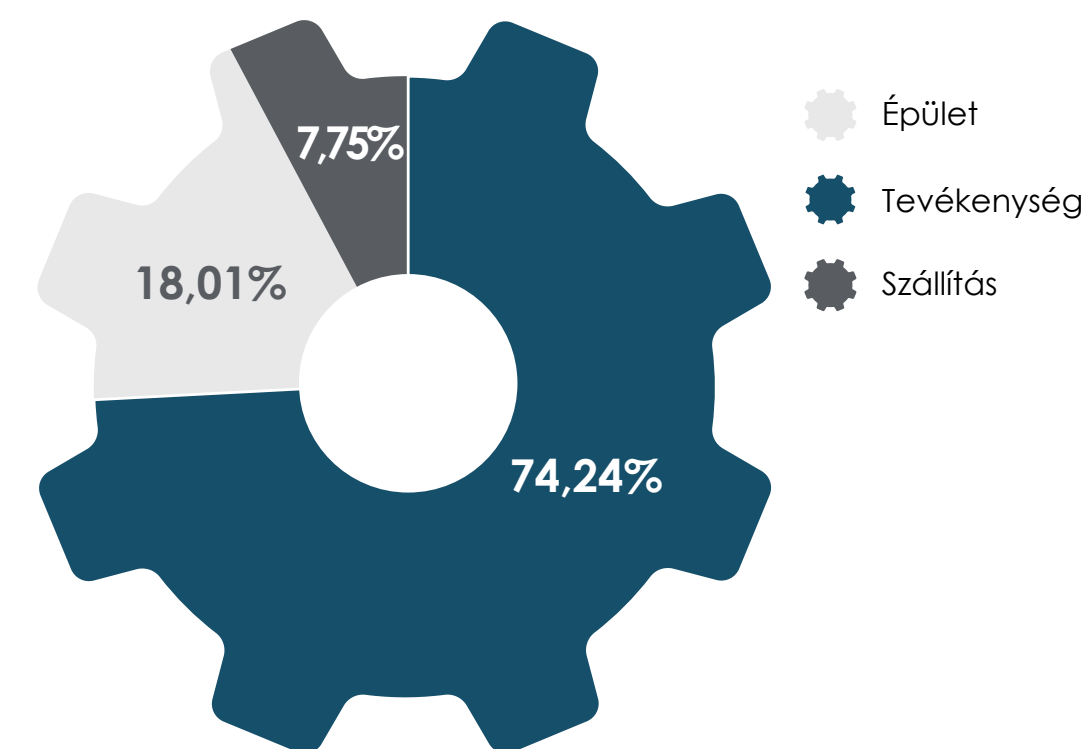

Vállalkozásunk teljes energiafelhasználásának áttekintése is hűen tükrözi a termelés meghatározó szerepét.

CO<sub>2</sub> felhasználás megoszlása főbb energiahordozónként

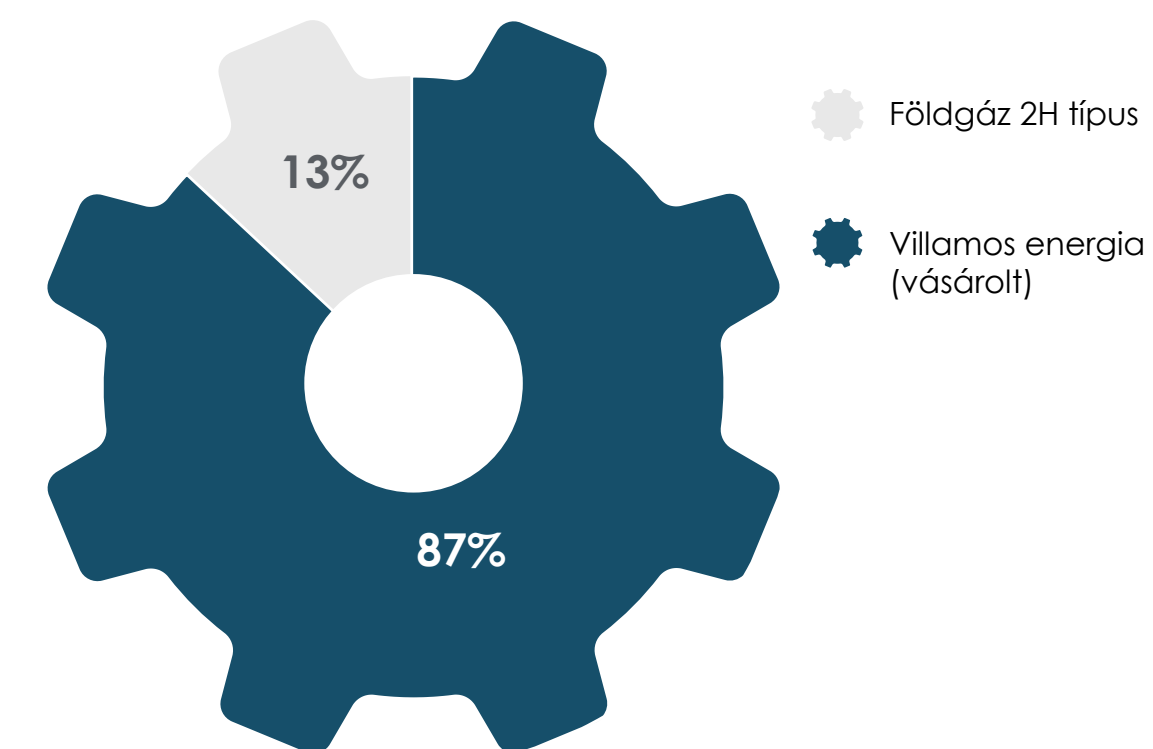

A felhasznált energia CO<sub>2</sub> kibocsátása 1 211 tonna volt.

A Szabó Fogaskerékgyártó Kft. a 2022-es energiafelhasználásának feltérképezése során kapott eredményből kiindulva intézkedési terv elkészítését irányozta elő a CO<sub>2</sub> kibocsátás csökkentése érdekében.



## Hulladékgazdálkodás

A fémforgácsot és az egyéb gyártási hulladékot erre szakosodott újrahasznosító, illetve erre engedéllyel rendelkező cégek gyűjtik össze, és visszajuttatják a nyersfém feldolgozási folyamatba.

Megbízott ADR\* tanácsadó gondoskodik a veszélyes hulladék szakszerű kezeléséről és elszállíttatásáról.

## Termékminőség, termékbiztonság

A minőség a követelmények színvonalas kielégítésének képessége, míg a fenntarthatóság az időtállóságra fókuszál. A fenntartható termékminőség tehát mindenképpen egy hosszú távú üzleti magatartást, ill. gondolkodást jelent. A fenntartható szervezetek arra töreksenek, hogy egyensúlyt teremtsenek az emberek, a bolygó és a profit hármasa között. Vezetőségünk számára mindez egy olyan üzleti stratégia folytatásában ölt testet, mely összehangolja a vállalat profitorientált működését a fenntarthatósági politikával.

A Szabó Fogaskerékgyártó Kft. szabványon alapuló minőségirányítási rendszert működtet. Ez képezi az alapját minden munkafolyamatnak, és megerősíti a vevők teljes megelégedésére irányuló erőfeszítéseinket.

Felelősen működő vállalatként mind a minőségbiztosítás, mind pedig a környezetvédelem terén standard nemzetközi szabályok mentén működünk, így már évek óta bevezettük az ISO 9001:2015-öt, amely a minőségirányítási rendszer (MIR) követelményeit definiálja, fogyasztói és a vonatkozó törvényi és szabályozási követelményeknek való megfelelés biztosításával. Ezáltal hosszú távon versenyképességet biztosít cégünknek, továbbá a tanúsítás meglétével még inkább garantálja az ügyfeleink számára termékeink megkérdőjelezhetetlen színvonalát.

## Digitalizáció

Becslések szerint a digitális technológiák körülbelül 15%-kal járulhatnak hozzá a globális CO<sub>2</sub>-kibocsátás csökkentéséhez, arról nem is beszélve, hogy a digitalizációs üzleti modell nagymértékben javítja a működés hatékonyságát. A folyamatok automatizálásának segítségével időt takarítunk meg és javítjuk a minőséget. A digitalizációs üzleti modellben az emberi hibák is minimalizálhatók, melyek ügyfélkapcsolatainkra is pozitívan hatnak. A digitalizációnak köszönhetően javul a versenyképesség és az internet segítségével új piaci lehetőségek, új potenciális vásárlók elérésére nyílik lehetőség.

Partnereink megbízásai az ajánlatadáستól a késztermék kiszállításáig egy integrált vállalatirányítási rendszer segítségével kerülnek kiszolgálásra, az adminisztratív feladatoktól kezdve a gyártási folyamatszabályozáson keresztül, a mérési és ellenőrzési bizonylatok kiállításáig. Vállalatunknál ez a rendszer szolgáltat digitális háttérrel az emberi erőforrások támogatására.

Mindehhez hozzáadódik a termelési folyamatban résztvevő munkatársaink több évtizedes tapasztalata, valamint az, hogy a gyártás a legmodernebb technológiájú gépekkel felszerelt üzemcsarnokunkban történik.

\*ADR - Accord européen relatif au transport international des marchandises dangereuses par route - Veszélyes Áruk Nemzetközi Közúti Szállításáról szóló Európai Megállapodás

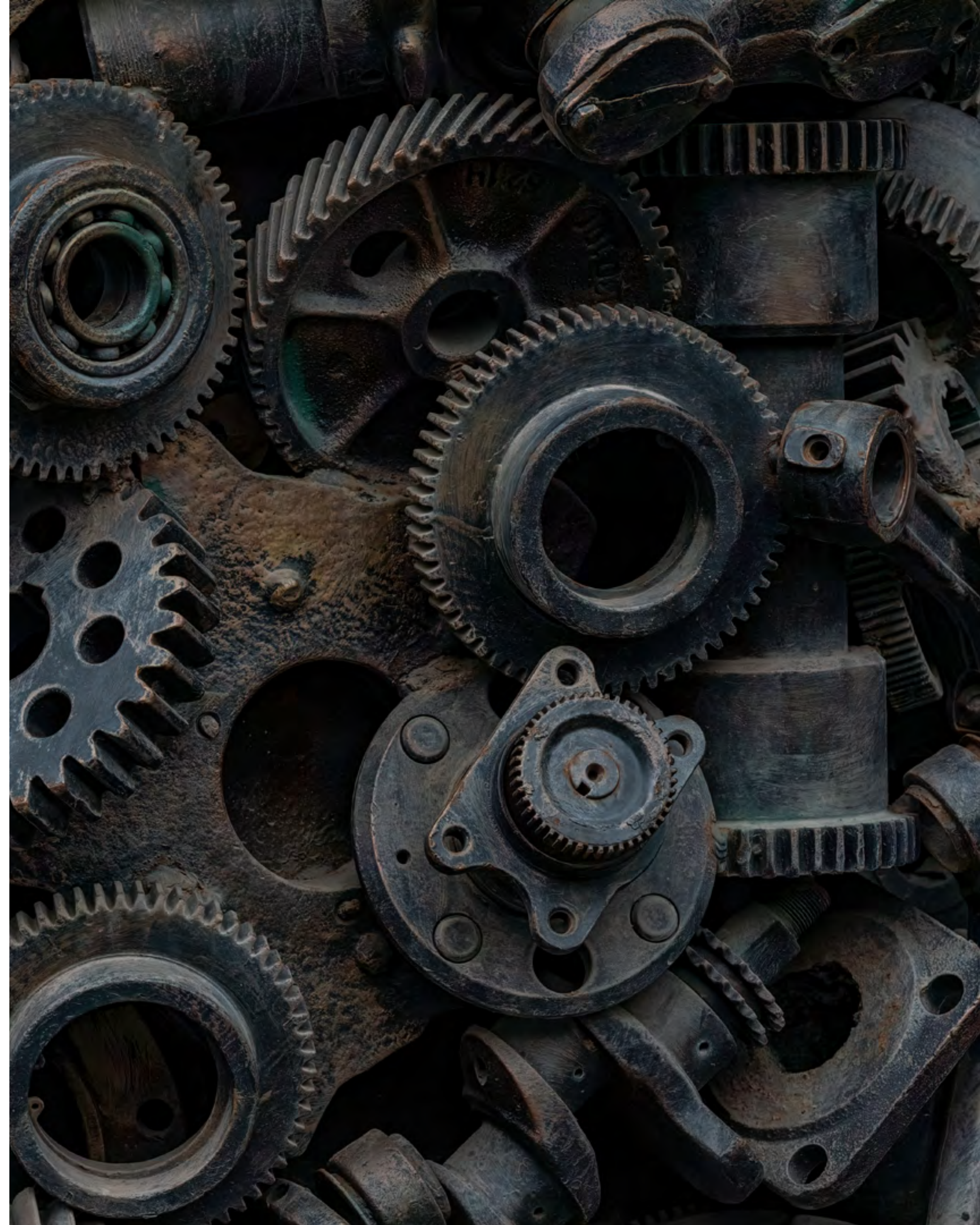

## Zöld iroda működtetése

- **Felelős papírhasználat**

Felelősen működő vállalatként kiemelt figyelmet fordítunk arra, hogy ahol lehet és hatásunk van rá, törekedjünk a lehető legzöldebb működésre. A felhasznált eszközök, alapanyagok és irodaszerek esetén is igyekszünk környezettudatos döntést hozni és a kollégákat is bátorítani, hogy a magánéletben is hasonlóan járjanak el.

Kerüljük a papírhasználatot, azonban ha elkerülhetetlen, akkor 25%-ban újrahasznosított nyomtatópapírt használunk.

- **E-számlázás**

Az e-számlázási megoldások közvetlen hatással vannak a papírfogyasztás csökkentésére, a CO<sub>2</sub>-kibocsátás csökkentésére, valamint a fosszilis tüzelőanyag-szennyezés csökkentésére a postai küldemények szállításának megszüntetésével.

Vállalatunknál a papírmentes iroda megvalósításának egyik első lépéseként aktívan alkalmazzuk az e-számlázást. 2022-ben kibocsátott összes számlánk 5%-a volt e-számla. 2023-ra kitűzött célunk, hogy az e-számlák aránya 10%-ra növekedjen.

- **E-szigno**

A gyorsaság és a racionális működés gyakorlatias szempontjai mellett, a papír- és festékfelhasználás csökkentése érdekében célszerű megoldást jelent a digitális aláírás, a digitális tárolás és a dokumentumok digitális megőrzése. A cél a papírhasználat kiváltása, valamint az elektronikus dokumentum-előállítás és -csere használatának elősegítése, mellyel jelentősen mérsékelhető a CO<sub>2</sub>-kibocsátás és elősegíthető az ESG-szemléletű gazdálkodás. Jelenleg 15%-os arányt képvisel az e-szigno mértéke vállalatunknál, célunk az, hogy ezt 2025-ig ezt az arányt 25%-ra növeljük.

- **LED-lámpák alkalmazása**

A LED lámpákhoz kapcsolódó üvegházhatású gázok kibocsátása lényegesen alacsonyabb, mint a hagyományos izzólámpák vagy kompakt fénycsövek. Megalapozott számítások szerint egy LED izzó, amely ugyanolyan fényerőt biztosít, mint egy normál izzó, 80%-kal kevesebb üvegházhatású gázt bocsát ki. A fenntarthatóság jegyében sok vállalkozás és a háztartások is előnybe helyezik a LED-es izzókat, hiszen legalább 75%-kal kevesebb energiát fogyasztanak, és akár 25-ször tovább tartanak, mint a normál izzólámpák.

2024-től az adminisztráció és gyártás új csarnokba költözik egy új telephelyen, itt már csak kizárólag energiahatékony világítási és fűtési megoldásokat fogunk alkalmazni.

- **Szelektív hulladékgyűjtés**

Vállalkozásunknál szelektív hulladékgyűjtés folyik. A veszélyes hulladék szelektálása mellett külön gyűjtjük a műanyag, üveg, kommunális és papír hulladékot.

- **Racionális vízhasználat**

Figyelmet fordítunk továbbá a műanyag flakonos ivóvíz csökkentésére.

# Társadalom iránti felelősségvállalásunk

## Munkavállalók



### HR stratégia

A szilárd vállalati kultúra kulcsfontosságú minden vállalkozás számára, mivel ez határozza meg, hogy alkalmazottai mennyire elkötelezettek. Kijelenthetjük, hogy a kultúra minden vállalat sikerének kulcsa, ez pedig az emberek viselkedéséhez, a felvételi folyamatokhoz, juttatásokhoz stb. kötődik, amelyek végső soron meghatározzák, kik vagyunk, vagy kik akarunk lenni. Ezért is tartjuk nagyon fontosnak a humán tőke megbecsülését. A legjobb vállalati kultúrák folyamatosan fejlődnek. Ebben nagy szerepet játszik egyrészt a vezetők, másrészt a HR a „nyitott ajtók mentalitással”, hiszen ilyen közegben minden csapattag jól érzi magát.

Tekintve a szűkös munkaerőpiaci kínálatot a jól képzett szakemberek terén, cégünk elemi érdeke a munkavállalók megtartása. Ennek érdekében átgondolt munkaerő- és bértervezési politikát folytatunk. Ennek lényege, hogy munkavállalói szakmai szinteken érvényesítjük az „azonos munkáért azonos bér” elvét. Ezzel a bérfelzárkóztatási programmal teremtjük meg a vonzó bérezés alapjait. A munkabéren kívül egyéb juttatásokat is biztosítunk, pl. szűrőprogramokon való részvétel, vagy alternatív munkába járás támogatása.

Szervezettefejlesztésünk meghatározó alapja a munkafolyamatok diverzifikálása, az egymástól elkülöníthető felelősségi körök meghatározása. A szakértelem kibontakozása érdekében ún. keresztfunkcionális team-eket is működtetünk, mellyel munkavállalóink számára is biztosítjuk a sokrétű, változatos munkavégzést, másrészt vállalatunknak is hasznos, ha a speciális munkatapasztalatot, gyakorlati tudást, szakértelmet hatékonyan kamatoztatni tudjuk.

A foglalkoztatási formák közül cégünknel a legjellemzőbb a hagyományos 8 órás munkavégzés, de működik a részmunkaidő is, sőt különleges esetekben a 12 órás munkarend is. 2023. januárjáig a home office is megengedett volt – megfelelően szabályozott keretek között. Vannak gyakornoki programjaink, de nyugdíjasokat, kisebbségeket és megváltozott munkaképességűeket is örömmel látunk munkavállalóink között.



### Átgondolt onboarding és képzési terv

Cégünk profilja miatt a humántőke hatványozottan fontos tényező a sikerhez vezető úton. Éppen ezért központi kérdés a vállalkozásunkhoz kerülő új munkatársak kiválasztása, betanítása és megtartása. Fontosnak tartjuk a nyílt és produktív kommunikációt, valamint azt, hogy a tehetséges kollégáink megfelelő módon érvényesíthessék szaktudásukat és kellő elismerésben is részesüljenek.

Az ágazat sajátossága, hogy nagymértékben megnőtt a fluktuáció és a demográfiai nehézségek következtében is komoly szakemberhiánnyal küzd a szakma. Új munkatársak felvételét részben házon belüli pozícióváltással, részben – elsősorban – online hirdetések formájában oldjuk meg.

A betanulást, és a fejlődést minden kollégának biztosítjuk.

Szakmai felkészültsége alapján megfelelő munkakörbe elhelyezkedő szakembereink egy képzési és helyettesítési mátrixba pozícionálódnak alap képzettségük szerint. Ezt belső mentorált képzések és külső oktatások (tanfolyamok) során fejleszthetik, ennek megfelelően tudnak más munkakörben is elhelyezkedni nálunk.

Filozófiánk szerint az új belépők betanítása, elveink, tudásunk megosztása komoly mérföldkő a cégünk felé való elköteleződés kialakulása során.

A tanulni, fejlődni vágyó kollégákat is mindig támogatjuk (pl. nyelvoktatás, management training). A fizikai munkavállalóknak is adunk munkavédelmi képzést, munkavédelmi eszközöket, ill biztosítjuk a munkaruhát, az egészségügyi képzést és gépkezelőoktatást, emelőgép-oktatást is kínálunk.

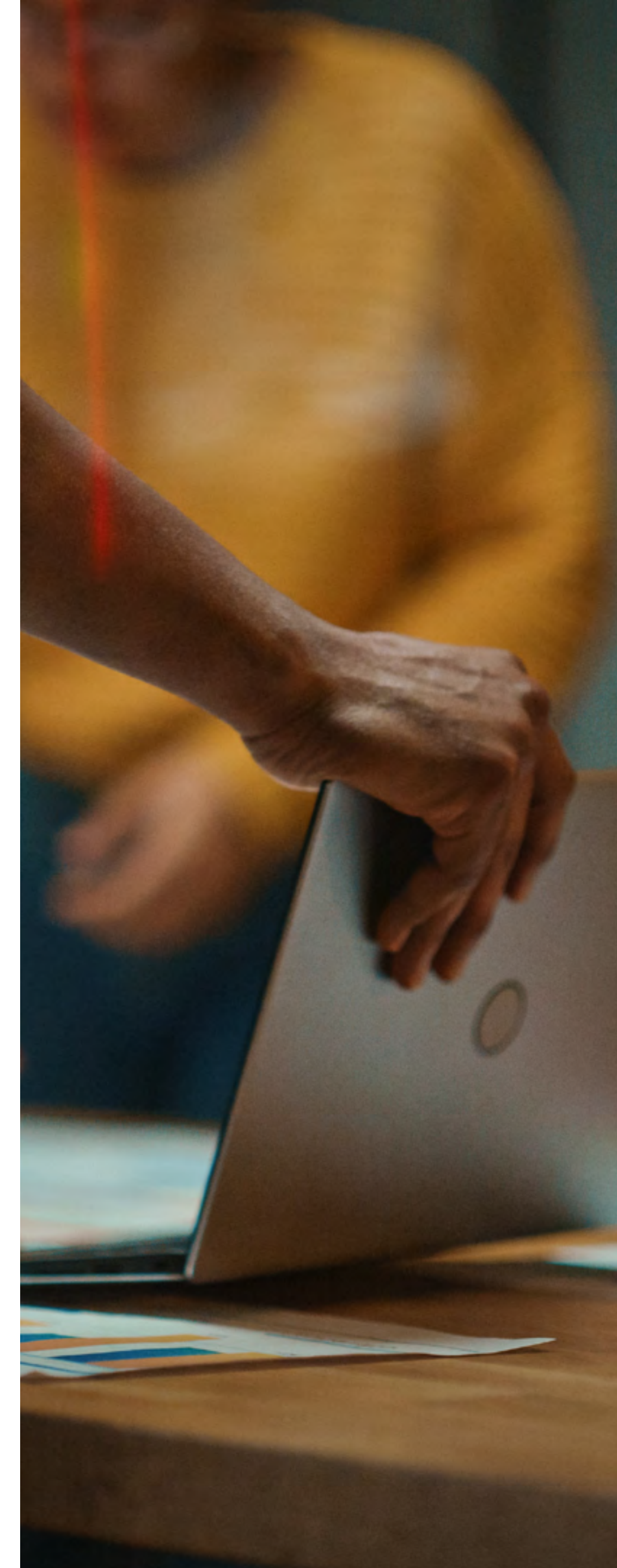

Ezen kívül a vállalatirányítási rendszert is oktatás formájában ismertetjük meg a munkatársainkkal. Partnerek vagyunk a karrier megtervezésében – elsősorban a duális képzés nyújtotta lehetőségekre építve.

Vállalkozásunk fenntarthatóbb szemlélete elősegíti az alkalmazottaink elköteleződését és megtartását, valamint olyan innovációs kultúrát és egy olyan munkáltatói márkát hoz létre, amellyel a kollegáink, a potenciális újoncok és az ügyfeleink is azonosulni tudnak. Vezetőink óriási szerepet játszanak abban, hogy segítsenek egy szilárd, értékalapú vállalati kultúra kialakításában. Feladatuk az is, hogy ezt a kultúrát népszerűsítsék a jövőbeni alkalmazottak körében és gondoskodjanak arról, hogy a már nálunk dolgozók számára is mindez iránytűként szolgáljon.



### **Korrekt juttatási csomag**

A Szabó Fogaskerékgyártó Kft. számára fontos, hogy elkötelezett és lojális alkalmazottai legyenek. Mindezt elősegítheti az átgondolt juttatási csomag, mely pozitív hatással van életükre és általános jóllétükre is. Munkavállalóink számára komplex juttatási csomagot kínálunk, melynek lényege, hogy a munkabéren kívül lakhatási támogatást nyújtunk és az egészséges életmód jegyében aktív sportolást ösztönző csomagokat, valamint a foglalkozás-egészségügy szempontjából szűrőprogramot is kínálunk. Lehetőséget adunk túlmunka végzésére, mellyel kiegészíthetik jövedelmüket az érintettek.

További juttatásként az alternatív munkába járást is támogatjuk.



### **Hátrányos megkülönböztetés elkerülése, esélyegyenlőség biztosítása**

Vezetőségünk törekszik arra, hogy tisztességes, méltányos és igazságos munkakörnyezetet biztosítsunk minden munkavállalónk számára, hogy az általánosan elfogadott emberi jogok és méltóságok szerint végezhesék munkájukat. Megbecsüljük a munkatársaink sokszínűségét és közreműködését, elköteleztük magunkat az esélyegyenlőség mellett, elítéljük a megkülönböztetést, a zaklatást.

Elkötelezettek vagyunk az olyan munkahelyek fenntartása mellett, amelyek mentesek a faji, nemi, bőrszín nemzeti vagy társadalmi hovatartozás, vallás, életkor, fogyatékoság, szexuális irányultság, politikai vélemény vagy bármely egyéb, a vonatkozó törvények által védett státusz alapján elkövetett megkülönböztetéstől, ill. zaklatástól. Munkavállalóink számára megteremtjük azokat a feltételeket, hogy munkájukat megkülönböztetés nélkül végezhesék.

Munkavállalóink bérezése teljes mértékben nemtől független. Munkakörök és szakmai szint alapján diverzifikált a bérezés politikánk. „Azonos munkáért azonos bért” elv szerint működünk.



### **Munkahelyi jóllét**

A munkahelyi jóllét számunkra azt jelenti, hogy az alkalmazottaink fizikailag és mentálisan is részt vesznek az irodában, illetve a gyártás során végzett munkájukban. Mindez közös, kölcsönös érdek, hiszen mind a kollegáknak, mind pedig a vállalkozásnak is előnyös. A jóllét javítása kimutathatóan növelheti a termelékenységet, javíthatja a dolgozók elkötelezettségét, csökkentheti a hiányzásokat és növelheti a profitot.

A lojalitás erősítése és a munkavállalók jólléte érdekében rendszeresen munkaidőn kívüli közös programokat, csapatépítéseket szervezünk, ahol a kollégák kötetlenül, a munkahelyen kívül is jobban megismerhetik egymást, mélyíthetik a kapcsolataikat, erősítve ezzel is a vállalaton belüli összetartozást. A csapatépítő tréningjeinket évente egy-két alkalommal tartjuk. Ezen kívül az ösztönző bérrendszerünk és lojalitásprogramunk támogatja a munkavállalók kötődését cégünkhöz. Ötletládát is üzemeltetünk annak érdekében, hogy megfogalmazhassák problémáikat és javaslatokat tegyenek a vállalkozás, a szervezet jobb, szerethetőbb működése érdekében.





### Egészség és munkavédelem

A munkabaleseteket a jogszabályi előírásoknak megfelelően regisztráljuk és jelentjük az illetékes hatóságoknak, illetve a megelőzés elvének figyelembevételével javítást célzó intézkedésekkel igyekszünk ezek számát csökkenteni. Munkavédelmi képzést évente tartunk dolgozóink számára, melyen a részvétel kötelező.

Vállalatunknál 2022-ben egy bejelentésköteles baleset történt.



### Dolgozói elégedettség

Üzleti modellünkben fakadóan cégünk sikeres működésének egyik - talán legfontosabb - eleme a többször említett emberi tényező. Kiemelten hangsúlyos számunkra ezért a munkatársak jóllétének megteremtése, ezáltal a munkatársi elkötelezettség fenntartása, a lojalitás erősítése. Kollégáinkat abszolút támogatjuk és bátorítjuk, hogy ők is adjanak visszajelzést a cég működésével kapcsolatban. A vállalat sikerét gyakran közvetlenül befolyásolja az alkalmazottak munkájukkal és munkakörnyezetükkel való elégedettsége. Azok az alkalmazottak, akik elkötelezettek érzik magukat, megbecsülnek és biztosak a céljaikban, általában elégedettebbek is jelenlegi helyzetükkel.

Ezért is tartjuk indokoltnak, hogy strukturált formában, online, mindenkit „meghallgatva” szerezzünk információkat munkavállalói elégedettségi felmérés formájában. Az első ilyen projekt 2022-ben indult, mely egy többlépcsős kérdőíves megkérdezés. Célja a céggel általában és a közvetlen vezetőkkel szembeni elégedettség mérése, belső stresszforrások diagnosztizálása. Az eredmények kiértékelése és a következtetések levonása segíti vezetőségünket hogy minél inkább stabil, vonzó munkahelyet biztosítsunk munkavállalóinknak.

A visszajelzések alapján úgy ítéljük meg, hogy a hiteles, etikus, és megbízható légkörű vállalkozásunkban szívesen dolgoznak munkavállalóink.



### Munka és magánélet egyensúlya

Az életben nagyon fontos, hogy minden téren megtaláljuk az egyensúlyt. Nincs ez másképp a munka-magánélet egyensúlya területén sem. A munkahelyen töltött idő életünk egy igen jelentős részét teszi ki és könnyen előfordulhat, hogy felborul a munka-magánélet egyensúlya, ami nem egy egészséges állapot. Azok a munkaadók, akik elkötelezettek amellett, hogy a munka és a magánélet egyensúlyát támogató környezetet biztosítsanak alkalmazottaiknak, költségmegtakarítást érhetnek el, kevesebb hiányzást tapasztalhatnak, és lojálisabb és produktívabb munkaerővel számolhatnak.

Vállalkozásunknál maximálisan megteremtettük a munka és magánélet egyensúlyát. Ennek érdekében kiszámítható, fix munkaidő szerinti munkavégzés van nálunk, továbbá tervezett éves szabadságolások, melynek ideje alatt a helyettesítés megoldott. Arra figyelünk, hogy napi 8-9 óránál többet ne dolgozzanak a kollégák, amit a napi munkaterv időtávjának visszaellenőrzésével kontrollálunk, ezzel biztosítva azt is, hogy ne legyen felhalmozódó túlóra. Alkalmanként pedig munkatársainknak kedvezményes munkaidőt is biztosítunk.





### Kommunikáció, belső tájékoztatás

Fontosnak tartjuk a munkavállalók folyamatos tájékoztatását, hiszünk abban, hogy a gördülékeny munkavégzés egyik alapja a nyitott, őszinte kommunikáció, véleménycsere. Kollégáinkat folyamatosan és részletesen tájékoztatjuk az őket érintő témákról, valamint lehetőséget adunk számukra, hogy személyesen is elmondhassák észrevételeiket, vagy adott esetben, anonim módon megosszák a vezetőséggel az őket foglalkoztató problémákat, hiszen így tudunk vonzó munkahelyet biztosítani számukra is.

Fokozottan figyelünk arra, hogy megfelelő információáramlás történjen a fizikai dolgozók és a vezetőség között is, melyet rendszeres meetingek formájában biztosítunk.

Emellett néhány alkalommal szervezünk belső, céges rendezvényeket, melyeket szintén felhasználunk arra is, hogy a céggel kapcsolatos legfontosabb fejleményekről, kinevezésekről, vagy fejlesztési irányokról munkavállalóinkat tájékoztassuk.

Összességében elmondhatjuk, hogy kollégáinkat kezdettől fogva bevonjuk a mindennapi üzletmenetet érintő, stratégiai döntésekbe is, hiszen kimondott és tudatosan kommunikált célunk, egy olyan elkötelezett csapat felépítése, akikkel vállalva, szorosan együttműködve dolgozunk a közös célok elérésén.



### Társadalmi szerepvállalás, CSR

A vállalati társadalmi felelősségvállalás tükrözi a vállalkozások elkötelezettségét, ahogy különböző környezeti és társadalmi intézkedésekkel hozzájárul a közösségek és a társadalom jólétéhez. Tulajdonosunk és vezetőségünk már sok éve felismerte, hogy bár elsődleges szempont, hogy a vállalat sikeresen, és hosszú távon is prosperálóan működjön és mindez dolgozóink elégedettségével is párosuljon, ugyanakkor felelősséggel tartozunk a minket körülvevő tágabb értelemben vett környezetünk felé is. Ez a helyi közösségeket, csoportokat jelenti, akiket anyagilag tudunk támogatni és így az ő mindennapjaikat is jobbra tudjuk tenni.

A Szabó Fogaskerékgyártó Kft. támogatással és jótékonyági adományozással fejezi ki a társadalmi felelősségvállalását, mellyel célunk, hogy pozitív hatással legyünk a helyi közösségünkre, a gazdaságra, a környezetre és általában a társadalomra. Ennek szellemében, 2022-ben 1 millió forint értékben karoltuk fel a sportot és a kultúrát, pl. a Somogyi Motorosok Egyesülete, Ongai Kulturális Egyesület, Roxínház. Szintén 1 millió forint értékben adományoztunk sport és egészségügyi célokra, ezen belül a gyermekgyógyászatot és a gyermeksegélyező alapítványokat, ill. Covid-árvák segítségét, óvodai felújítási programot preferálva. Pl. Pro Juventate Alapítvány – „Az Egészséges Lelkű Ifjúságért”, OJV Egyesület, stb.

Az alapítványokon, egyesületeken kívül évek óta nagy energiát fordítunk a környezetünk megóvására, melyet rendszeres hulladékmentesítési akciókkal, területrendezési programok megsegítésével mozdítunk elő.

# Felelős vállalatirányításunk

## Vezetőség, átlátható vállalatirányítás

Céges értékeink között első helyen szerepel a szakmaiság és maximalizmus, mint legfőbb működési ismérvünk. Ez magában foglalja egyrészt a partnereink felé elvégzett megbízások teljesítésének magas szintű minőségét, de ugyanúgy megnyilvánul „házon belül” a saját belső, folyamatorientált, és átlátható felépítésünkben is.

A Szabó Fogaskerékgyártó Kft.-nél kialakítottunk egy átlátható szervezeti struktúrát, mely illeszkedik cégmértékünkhöz, egyértelmű felelősségi és munkaköröket, valamint vezetői szinteket definiál a hatékony működéshez. Vállalatunkat a megalapításakor óta a tulajdonos, ügyvezető igazgató látta el az irányítói feladatokat. Mára megosztott ügyvezetés van két ügyvezető irányításával. Az ő feladatuk a szakmai irányítás, a stratégia célok meghatározása és a fő gazdasági döntések meghozatala. A további vezetői feladatok közé tartozik az operatív igazgatás, mely magában foglalja a projektek végrehajtásának szakmai felügyeletét, az üzleti feladatokat, valamint pénzügyi, gyártási, marketing és a munkaerőmenedzsmentet.

A managementünk elsődleges célja az, hogy hosszú távú, dinamikus növekedést érjünk el a stabil munkavállalói csapatunk hathatós támogatásával. A vezetők között a felelősségi körök jól elhatároltak.

Szervezeti felépítésünket és felelősségi köreinket jól áttekinthető módon jelenítettük meg, ahol név szerint, a pozíciókat és a feladatokat egyértelműen definiálva minden munkatársunk számára hozzáférhető módon rögzítettük. Munkavállalóink is értékelik az átlátható vállalatirányítást és azt is, hogy társaságunk etikus módon működik.

A fenntarthatósággal kapcsolatos témák a szervezeten belül alapvetően a tulajdonosunkhoz, valamint operatív módon a cégcsoport megbízott pénzügyes munkatársához rendelve működnek. Az ő feladata a fenntarthatósági szempontok érvényesítésében a tulajdonossal, ill. ügyvezetővel egyeztetett érdemi témák definiálása, közvetítése, továbbá koordinációs feladatok ellátása (felügyeli az adatnyilvántartást, adatgyűjtést és esetleges monitoring folyamatokat).

Meghatározó pont volt cégünk életében, amikor bevezettük a **Factory Master**, gyártásközpontú vállalatirányítási rendszert. Ez a számítógépes rendszer biztosítja, hogy pontosan nyomon követhessük és ellenőrizhessük a gyártási folyamatot, „menedzseli” a készletszinteket, a munkaerőköltségeket, a géphasználatot és egyéb, a műveletek során fellépő tényezőket. A szoftver jellemzően jelentéskészítésre alkalmas, amelyeknek segítségével a vezetőink gyorsan és egyszerűen átláthatják, mi történik az üzemünkben. Összességében támogatja a termelési folyamatok egyszerűsítését és optimalizálását, csökkentve az állásidőt és növelve a hatékonyságot.

A Szabó Fogaskerékgyártó Kft. szervezeti felépítése

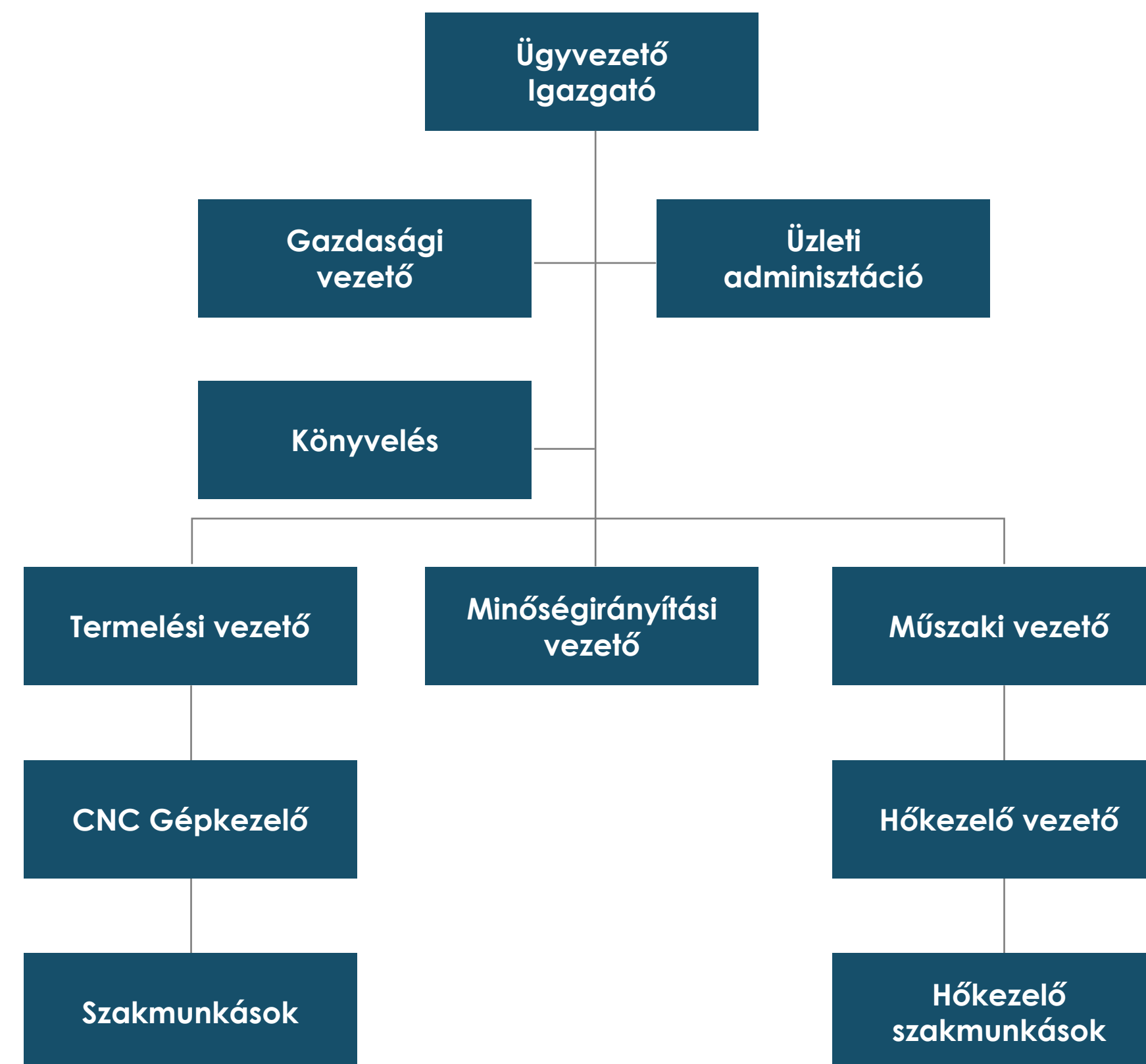



### Hiteles stratégia

A hitelesség azt jelenti, hogy az emberek egy meghatározott csoportja bízik benned. A bizalom egy kiérdemelt dolog. A hitelesség az üzleti életben is kulcsfontosságú tényező ahhoz, hogy a vállalkozásod munkatársakat, ügyfeleket, valamint befektetőket vonzzon. Ha hiteles vállalkozás akarsz lenni, meg is kell dolgoznod érte. A Szabó Fogaskerékgyártó Kft. több mint 45 éve következetesen és korrektül, a hosszú távú gondolkodás jegyében mindent megtesz azért, hogy ennek szellemében tevékenykedjen. A stakeholderek visszajelzése alapján a mindennapi együttműködés kapcsán ezt az értéket meg is tapasztalják és visszaigazolják.

### Körültekintő szabályozórendszer

A szabályozórendszer elsődleges feladata a szabályozási keretnek való megfelelés biztosítása. Vállalkozásunk is teljes mértékben felvállalja azt a gyakorlatot, hogy bemutassuk vállalatirányításunk átláthatóságát, a környezet tiszteletben tartását, mert számunkra sem kétséges, hogy a jelenlegi, egyre inkább ESG-szemlélettel bíró piacgazdaságban, a hitelesség érdekében célszerű ily módon megadni a működés legitimitását.

Hiszünk az önszabályozás erejében, mint például az etikai, ill. magatartási kódexek, antikorrupciós vállalatirányítási elvek stb., megalkotása és betartása, hiszen ez bír fontos üzenettel érdekeltjeink számára szervezetünk megkérdőjelezhetetlen erkölcsi üzletviteléről.

Mind belső, mind külső partnereinkkel, érdekelt feleinkkel szemben is elvárjuk az etikus működést. Cégcsoportunk 2022-ben deklarálta Etikai Kódexét, melyben meghatároztuk vállalati értékeinket és elvárásrendszerünket a saját dolgozóinkkal, vezetőinkkel szemben.

Elkötelezettek vagyunk az etikus és tisztességes verseny iránt.

Külön figyelünk az összeférhetetlenség minden formájára, és kivizsgáljuk azokat.

Kiemelt hangsúlyt fektetünk a korrupció ellenes működésre, mely mind munkavállalóink, mind üzleti partnereink számára kötelező érvényű és ennek nem megfelelő magatartás tanúsítása szankciókat von maga után. A Szabó Fogaskerékgyártó Kft. üzleti partnereivel, valamint valamennyi érdekelt féllel folyamatos és aktív kommunikációt tart fenn annak érdekében, hogy a rájuk vonatkozó antikorrupciós követelményeket megismerjék és alkalmazzák. Beszállítóinkkal és külső szolgáltatóinkkal szemben szigorú antikorrupciós követelményeket támasztunk, a korrupciós kockázatokat folyamatosan figyeljük és értékeljük.

Mindezekkel az intézkedésekkel igyekszünk megfelelni partnereink elvárásának, a jogszabályi környezetnek, valamint saját belső késztetésünknek, hogy feddhetetlen és professzionális vállalként hosszú távon is sikeresen és fenntarthatóan működhessünk.

### Kockázatkezelés

A kockázatkezelés célja a lehetséges problémák azonosítása még azok előfordulása előtt, hogy a kockázatkezelési tevékenységeket meg lehessen tervezni. Kockázat nélkül nincs vállalati működés. Ennek szellemében folyamatosan figyelemmel kísérjük a működésünket érintő kockázatokat, azonosítjuk őket és szükség szerint belső kockázatkezelési eljárásokat alkalmazunk.

A legfontosabb, működésünkhöz kapcsolódó azonosított kockázatok alapvetően a következő témakörökbe sorolhatóak: makrogazdasági tényezőkből fakadó kockázatok, foglalkoztatásból eredő és szállítói kockázatok.

További, a tevékenységünkhöz kapcsolódó legfontosabb kockázatokat a működésünk során a kibocsátásokkal kapcsolatban azonosítjuk. Például a gáztüzelésű kemencék gázfelhasználásának és égésének optimalizálása a technológia precizitás igénye miatt elengedhetetlen. A környezeti fenntarthatóság jegyében mindent elkövetünk annak érdekében, hogy a kibocsátást megelőzzük, mérsékeljük. Törekszünk rá, hogy a minőségi termékeink előállítására érdekében a berendezések működése kifogástalan legyen, így biztosítva a kibocsátások minimalizálását.





# E - Environment

## Környezeti mutatók<sup>1</sup>

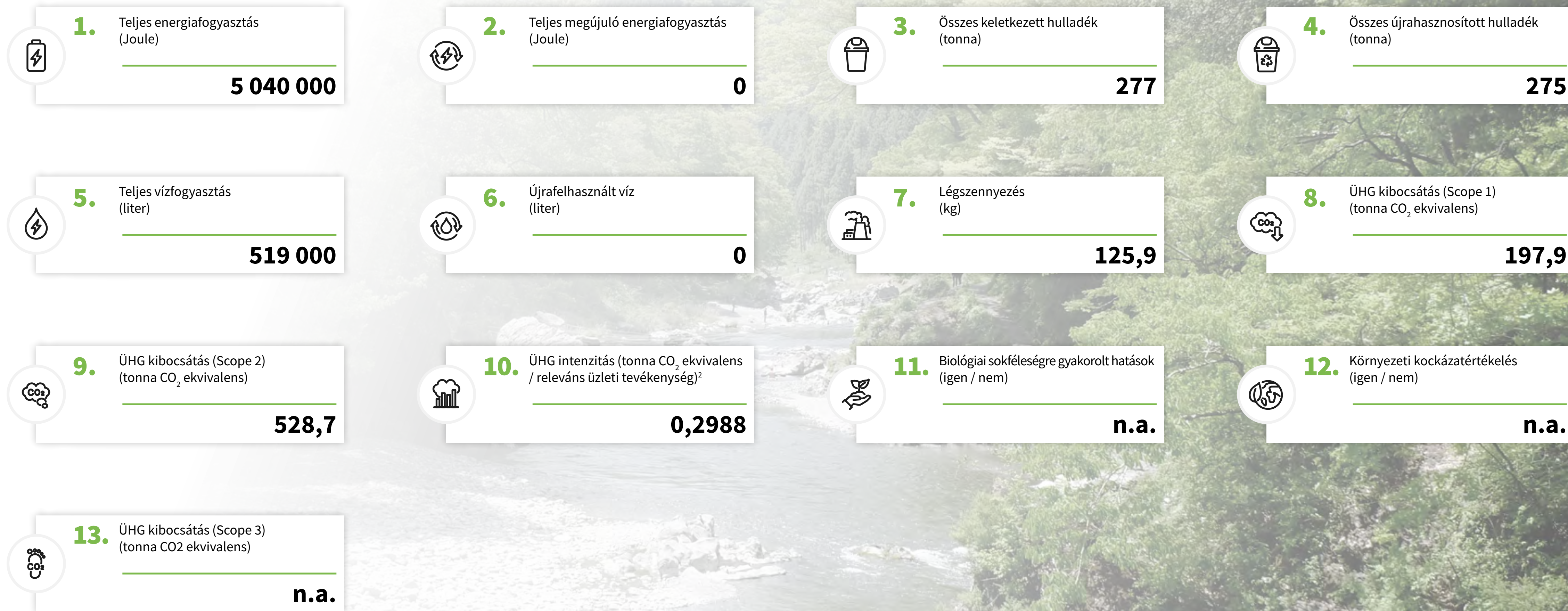

<sup>1</sup> Az értékek és válaszok megadására a BÉT KKV ESG értékelési módszertanának figyelembevételével került sor.

<sup>2</sup> Nettó árbevétel M Ft-ban 2022-ben.



# S - Social

## Társadalmi mutatók<sup>1</sup>

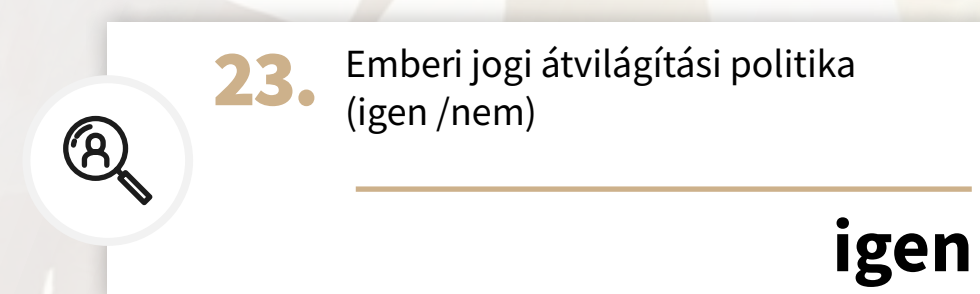
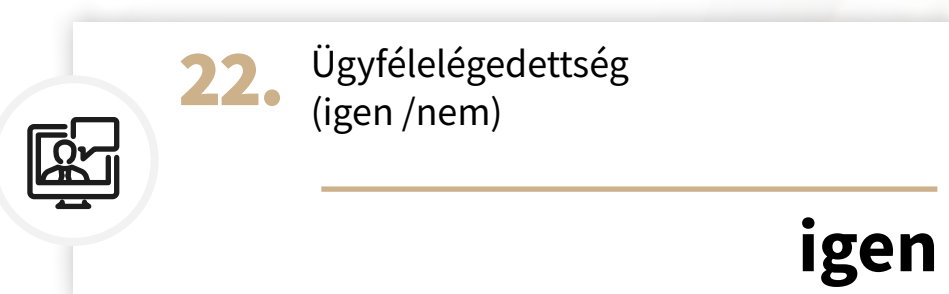
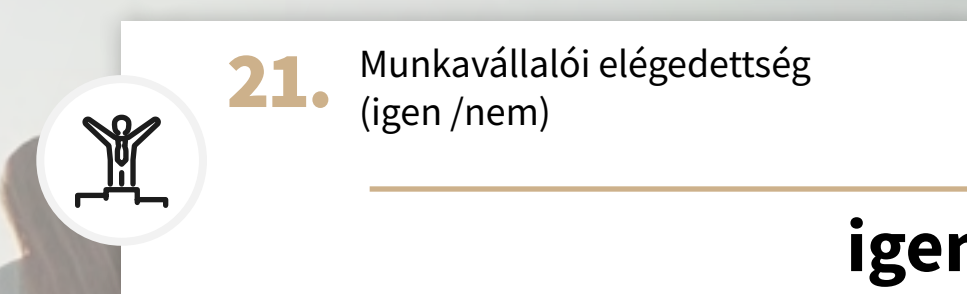
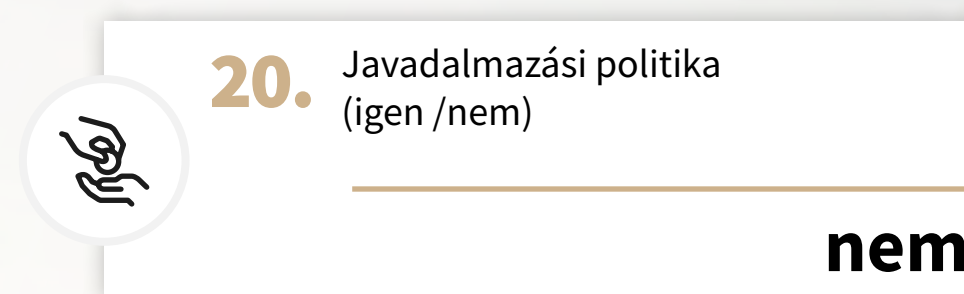
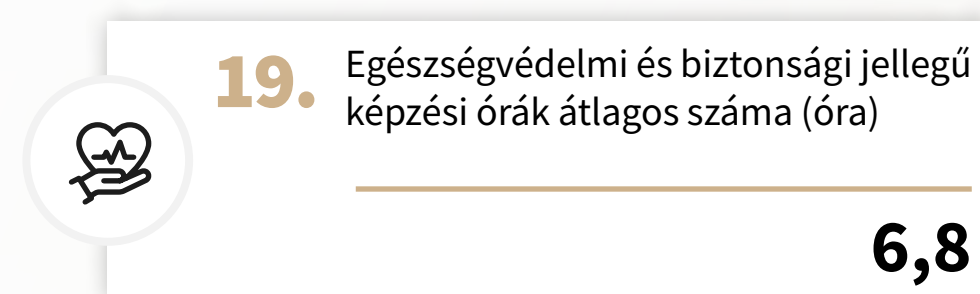
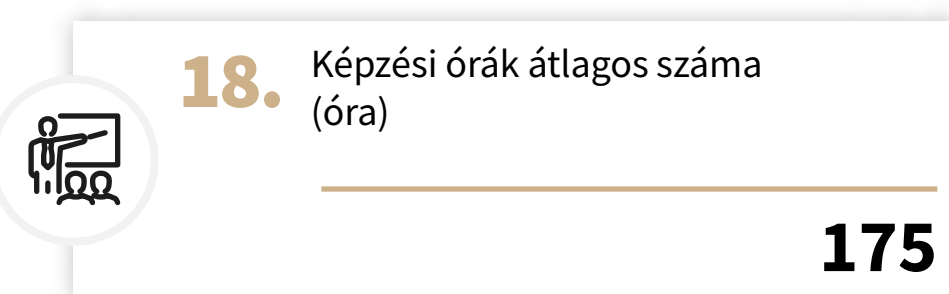
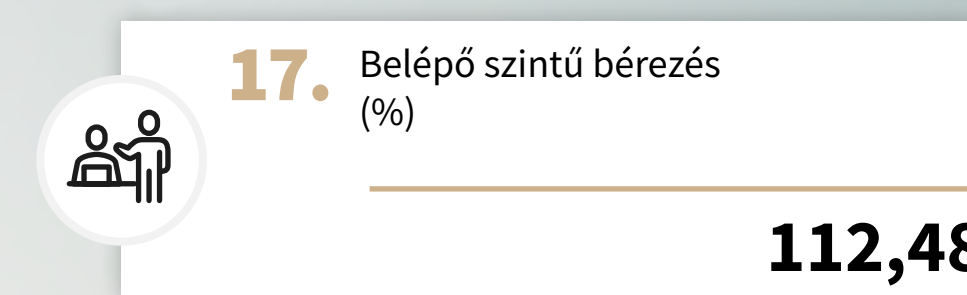
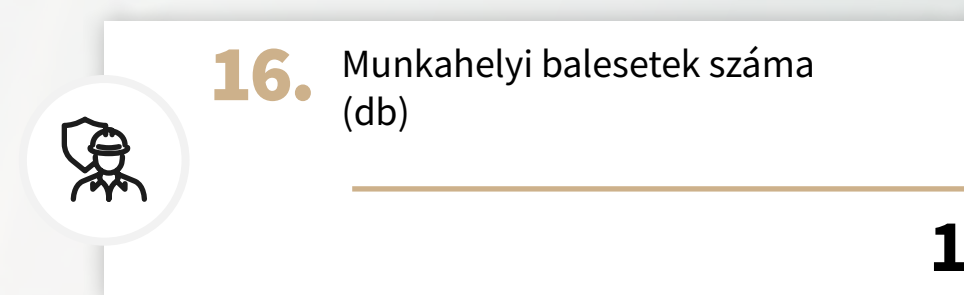
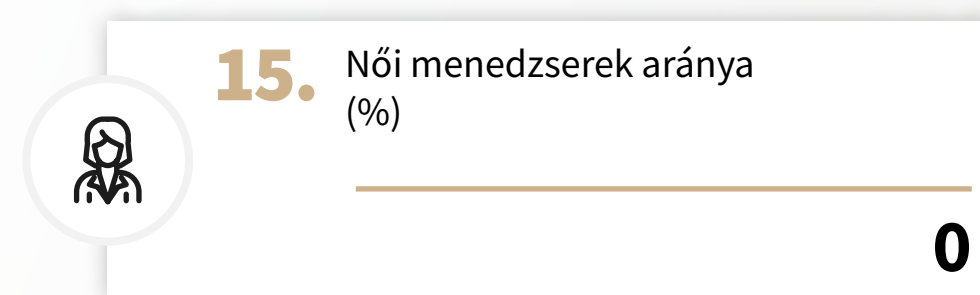
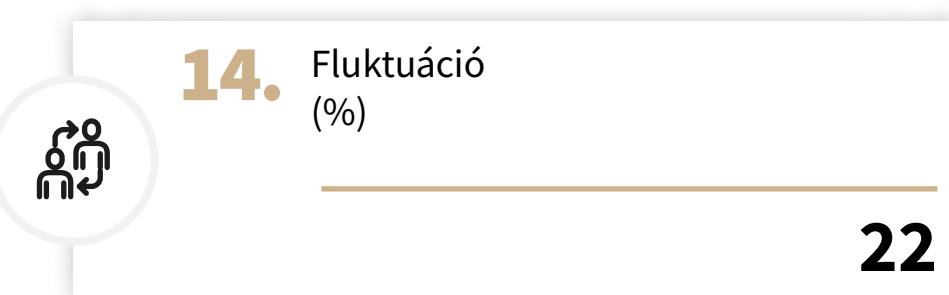

<sup>1</sup> Az értékek és válaszok megadására a BÉT KKV ESG értékelési módszertanának figyelembevételével került sor.



# G - Governance

## Vállalatirányítási mutatók<sup>1</sup>

**24.** Korrupcióellenes politika  
(igen / nem)

**igen**

**25.** Felelős beszerzési politika  
(igen / nem)

**igen**

**26.** ESG szervezeti felelős  
(igen / nem)

**igen**

**27.** Visszaélést bejelentők védelme  
(igen / nem)

**igen**

**28.** Adatbiztonság<sup>2</sup>  
(darab)

**0**

**29.** ESG kompetencia fejlesztése  
(igen / nem)

**igen**

**30.** Érintettek bevonása  
(igen / nem)

**igen**

<sup>1</sup> Az értékek és válaszok megadására a BÉT KKV ESG értékelési módszertanának figyelembevételével került sor.

<sup>2</sup> Az ügyfelek magánéletének megsértésével és az ügyféladatok elvesztésével kapcsolatos megalapozott panaszok száma.

## Impresszum:

Az ESG jelentés az ESG Pilot – Tanácsadási Program (GINOP-1.1.7-17-BÉT-6) keretében készült.

**Szakmai tartalom és ESG tanácsadás:** Credit Management Group / FinSofTech Kft.

[www.linkedin.com/company/credit-management-group-esg-solutions/](http://www.linkedin.com/company/credit-management-group-esg-solutions/)



**Design:** Barna Design Kft. - [www.barnadesign.eu](http://www.barnadesign.eu)